

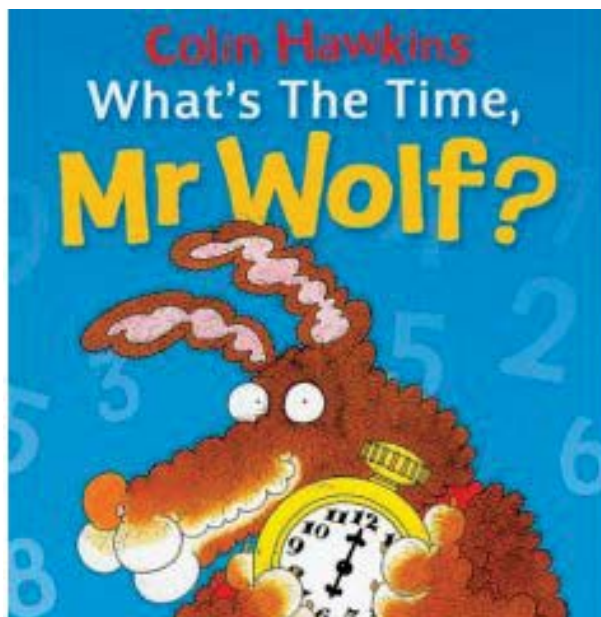

Dossier d'exploitation d'album / langue étrangère (anglais)



Egmont Books

**niveau**

Cycle III

**dossier proposé par**

Nicole Bernat, *CPDLVER Gironde*

Laurence Chrétien, *CPDLVER Gironde*

Laurent Héron, professeur des écoles

**Juin 2008**

**CDDP de la Gironde**

BP 267 rue Veyri 33698 Mérignac cedex Tél 05 56 47 05 81 fax : 05 56 47 38 05

Mél : [cddp33@ac-bordeaux.fr](mailto:cddp33@ac-bordeaux.fr)

# Sommaire

Remarques préalables .....	Page 3
Grille d'analyse .....	Page 4
<b>Séance 1 : Découverte</b>	
Description de la séance .....	Page 5
Matériel photocopiable .....	Page 8
<b>Séance 2 : Pratique de l'oral</b>	
Description de la séance .....	Page 18
Matériel photocopiable .....	Page 21
<b>Séance 3 : Interaction orale</b>	
Description de la séance .....	Page 24
Matériel photocopiable .....	Page 28
<b>Séance 4 : Pratique guidée lors d'une interaction orale</b>	
Description de la séance .....	Page 36
Matériel photocopiable .....	Page 39
<b>Séance 5 : Lecture et production d'un texte court</b>	
Description de la séance .....	Page 41
Matériel photocopiable .....	Page 43
<b>Séance 6 : Évaluation</b>	
Consignes et matériel .....	Page 49
<b>Proposition de travail interdisciplinaire autour de l'album</b>	
Tableau synthétique .....	Page 52
<b>Matériel complémentaire pour la classe</b>	
Matériel .....	Page 53

## Remarques préalables

### Pourquoi cet album ?

- Album authentique de littérature de jeunesse.
- Bonne lisibilité de l'iconographie pour un travail en grand ou en petit groupe.
- Image unique sur deux pages où les textes apparaissent clairement.
- Niveau de langue abordable pour des débutants grâce aux structures répétitives facilitant la compréhension et la mémorisation.
- Chronologie simple avec un enchaînement d'actions
- Un album dont les illustrations pleines d'humour peuvent être appréciées des plus petits comme des plus grands de l'école primaire.
- Album authentique prétexte à l'apprentissage de l'heure en anglais

**et aussi** parce qu'il répond à des objectifs préconisés à l'école primaire :

- Utiliser une langue authentique adaptée à la situation.
- Comprendre et reconnaître des fragments de langue prenant sens dans des situations véritables.
- Savoir exprimer des sentiments : la fatigue, la faim, le plaisir...

### Résumé

Basé sur le célèbre jeu de cour/comptine « *Promenons-nous dans les bois...* », cet album décrit la journée bien remplie de *Mr Wolf*. Celle-ci est rythmée par un emploi du temps très rigoureux. À chaque heure correspond une activité bien précise.

### Situation

- Un enchaînement de situations, à heures fixes, rythme la journée de *Mr Wolf*.

### Indices/faits culturels

- Référence implicite à un jeu de cour anglo-saxon typique « *What's the Time, Mr Wolf ?* »
- L'heure du thé.

Remerciements à Fiona Watson, Eric Ahern, Chris Rennie pour leurs lettres.

## Grille d'analyse

L'histoire	Les lieux	La maison de <i>Mr Wolf</i> .
	L'époque	Aujourd'hui.
	Les personnages	Un personnage unique : <i>Mr Wolf</i> .
	L'intrigue	Aucune.
	Situation problème	Aucune.
Le récit	Caractéristiques de l'écriture	Des pages en couleur sur lesquelles apparaît un texte construit comme une comptine répétitive et rassurante. Seul changement, l'heure et les lieux où se déroulent les actions.
	Caractéristiques des images	Des doubles pages en couleur où le personnage principal est présenté avec humour dans ses actions et dans son allure générale (vêtements et accessoires). L'heure y apparaît sous forme de différents instruments de mesure du temps (pendule, réveil, montre à gousset...).
	Relation texte-image	L'image illustre la situation écrite dans les bulles (forme de redondance). Le texte à chaque fois répété « <i>What's the time, Mr Wolf?</i> » est en gras et à gauche. Dans la bulle, à droite, l'heure est en gras et l'action en maigre. Les noms des repas sont eux écrits en très gros pour marquer l'importance de ces moments pour le loup.
	Propositions de débats	L'heure des repas dans les pays anglo-saxons, le rythme de la journée d'un enfant au cours de la semaine, le samedi et le dimanche ( <i>week end</i> ).
Les suites	Autour du livre : entrées dans la culture	- les histoires de loups - les rythmes de vie - Les expressions idiomatiques en français et en anglais autour du mot « loup » ( <i>to wolf down one's food, a wolf in a sheep's clothing, a lone wolf, to be as hungry as a wolf...</i> ).

**Mise en réseau :** Les aventures de *Mr Wolf*

*What's the time, Mr Wolf?*, Hawkins C., Hawkins J., Egmont Books, 2003

*Mr Wolf's Week*, Hawkins C., Hawkins J., Egmont Books, 2003

*Mr Wolf's Birthday Surprise*, Hawkins C., Hawkins J., Egmont Books, 2004

*Mr. Wolf's Nursery Time*, Hawkins C., Hawkins J., Egmont Books, 2005

<b>Titre de la séquence :</b> <i>What's the Time, Mr Wolf?</i>		<b>Date :</b>
<b>Domaine :</b> langue vivante - Anglais	<b>Cycle :</b> 3	<b>Niveaux possibles :</b>
<b>Séance n°</b> 1	<b>Durée :</b> 30 min. <b>Nature de la séance :</b> découverte	

**Connaissances :**

- phonologie : schéma descendant de la question en *Wh...* *What's the time?*
- lexicque : les nombres de 1 à 12 (*one, two, three, four, five, six, seven, eight, nine, ten, eleven, twelve*)
- culture : connaître un personnage authentique de la littérature de jeunesse anglo-saxonne
- grammaire : utiliser de manière pertinente en contexte la question *What's the time?* et la réponse de type *It's six o'clock*.

**Capacités :**

- dans le domaine du temps : être capable de lire et de dire les heures entières
  - *What's the time, Mr Wolf?*
  - *It's ten o'clock*.

**Formulations :**

- *What is it? It is a ...*
- *Who is it? It's Mr Wolf.*
- *What's the time, Mr Wolf? It is ... o'clock.*
- *Draw the hands.*

**Compétence pragmatique :**

- être capable dans le cadre d'un échange minimal de demander et de donner l'heure

**Compétence sociolinguistique :**

- s'exprimer simplement selon un registre neutre afin d'établir un contact social de base (demander et donner l'heure)

**Activités langagières de communication :**

- compréhension orale
- production orale
- interaction orale simple

**Attitudes :**

- prise de conscience de la similitude d'actes de la vie quotidienne au travers d'un album

**Matériel :**

- *flashcards* (14) *a wolf*, (13) *question mark*, (1 à 12) 12 pendules marquant l'heure de 1 heure à 12 heures
- CD *What's the time?* (page 1) CDDP de la Gironde "*What's the time, Mr Wolf?*"
- CD *What's the time?* (page 2) CDDP de la Gironde "*Hickory, dickory, dock*"
- Album *What's the time, Mr Wolf?*, Hawkins C., Hawkins J., Egmont Books, 2003
- 12 cartes pendules marquant l'heure de 1 heure à 12 heures à découper (avec leurs dos)
- une fiche représentant 12 pendules sans les aiguilles « *What's the time? Draw the hands.* »
- Médaille représentant un *Mr Wolf*
- fiche à agrandir au format A3 pour affichage de la comptine "*Hickory, dickory, dock.*"

Étapes	Durée	Phases	Déroulement	Matériel/ Remarques
1	10'	Présentation / découverte	<p>Montrer la <i>flashcard</i> du loup (<i>What is it? It's a wolf.</i>) puis indiquer sur la couverture de l'album Mr Wolf. (<i>Who is it? It's Mr Wolf.</i>)</p> <p>Lire le livre <i>What's the time, Mr Wolf?</i> (Hawkins C., Hawkins J., Egmont Books, 2003) en entier (ou écoute du CD) en montrant les images.</p> <p>Désigner du doigt, sur les illustrations de l'album, les heures au moment où elles sont dites. Mimer les activités énoncées (se lever, se brosser les dents, déjeuner...)</p>	<p>- <i>flashcard</i> (14) <i>a wolf</i></p> <p>- Album <i>What's the time, Mr Wolf?</i>, Hawkins C., Hawkins J., Egmont Books, 2003</p> <p>- CD <i>What's the time?</i> (page 1)</p> <p>CDDP de la Gironde "<i>What's the time, Mr Wolf?</i>" histoire enregistrée</p>
2	5'	Pratique guidée	<p>Réviser les premiers nombres de 1 à 12 en utilisant les <i>flashcards</i> des pendules et une <i>flashcard</i> « <i>question mark</i> ».</p> <p>Distribuer les <i>flashcards</i> des pendules à 12 élèves. Raconter à nouveau l'histoire sans montrer les images cette fois-ci. À chaque fois que l'heure est dite, l'élève qui possède la pendule correspondante doit venir la placer au tableau. Lors des trois premières fois où la question <i>What's the time, Mr Wolf?</i> est posée, l'enseignant lève la <i>flashcard</i> « <i>question mark</i> ». Puis à partir de <i>10 o'clock</i> ne plus lire la question mais donner la <i>flashcard</i> « <i>question mark</i> » à un élève en l'invitant du geste à la poser à son tour (principe du bâton de parole).</p>	<p>- <i>flashcards</i> (1 à 12)</p> <p><i>question mark</i> (13), 12 pendules marquant l'heure de 1 heure à 12 heures</p>
3	5'	Interaction	<p><i>Pairwork</i></p> <p>Donner un collier où figure un <i>Mr Wolf</i> à un élève. Celui-ci tire au sort dans une pioche une carte représentant une pendule. Le deuxième élève pose la question <i>What's the time, Mr Wolf?</i>. <i>Mr Wolf</i> répond en donnant l'heure notée sur la carte. Son camarade dessine les aiguilles sur l'une des pendules de la fiche « <i>What's the time? Draw the hands.</i> ». <i>Mr Wolf</i> garde les cartes devant lui à l'envers dans l'ordre du tirage au sort. Valider à la fin ce qui a été inscrit sur la fiche « <i>What's the time? Draw the hands.</i> »</p>	<p>- collier en ruban avec un médaillon représentant un <i>Mr Wolf</i></p> <p>- fiche « <i>What's the time? Draw the hands.</i> »</p>

4	10'	Mémorisation	<p>Faire écouter ou dire la comptine « <i>Hickory dickory, dock...</i> » et commencer à la mémoriser.</p> <p style="text-align: center;"><i>Hickory, dickory, dock</i></p> <p style="text-align: center;"><i>Hickory, dickory, dock,</i> <i>The mouse ran up the clock.</i> <i>The clock struck one,</i> <i>The mouse ran down,</i> <i>Hickory, dickory, dock.</i></p>	<p>🎧 CD <i>What's the time?</i> (page 2) CDDP - fiche à agrandir au format A3 pour affichage de la comptine "<i>Hickory, dickory, dock</i>"</p>
Analyse :				
Prolongements :				

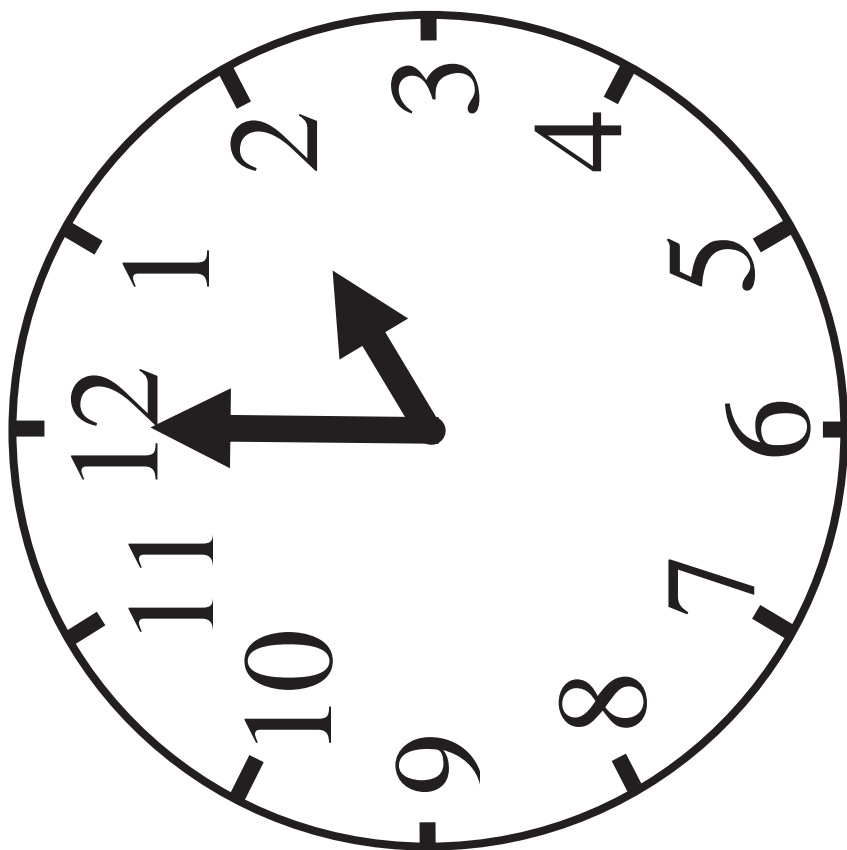

2

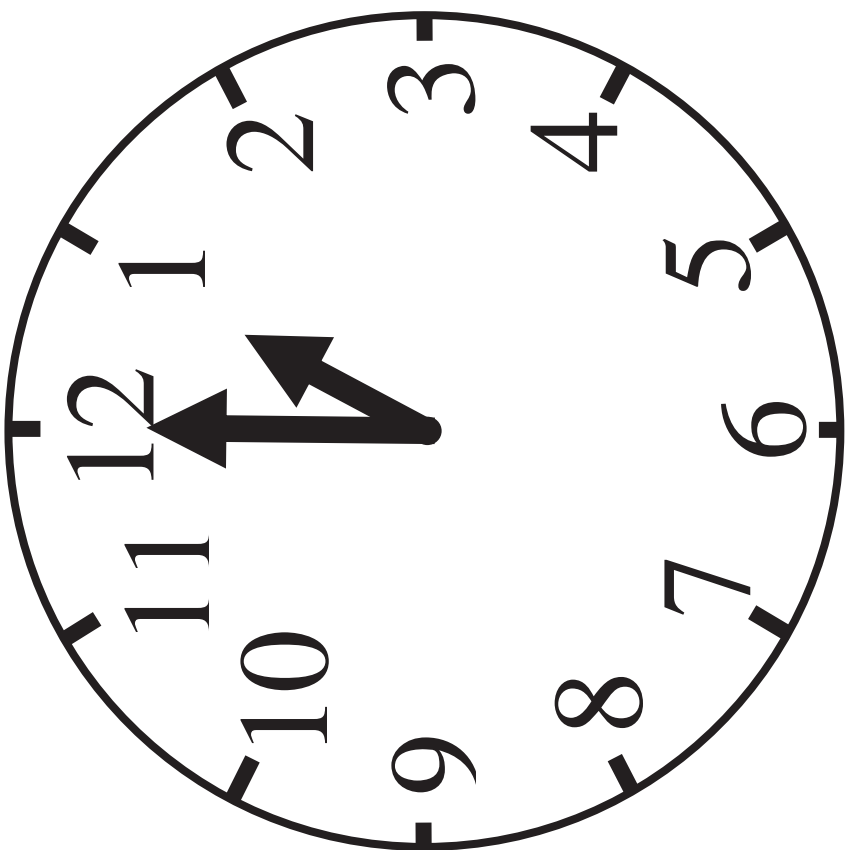

1



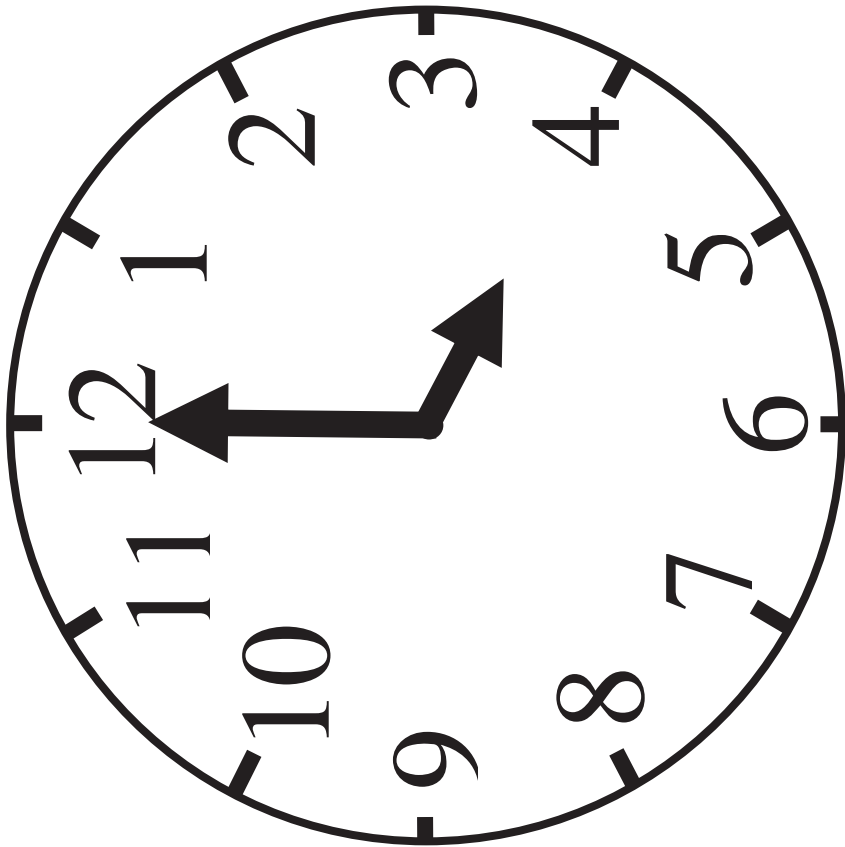

4

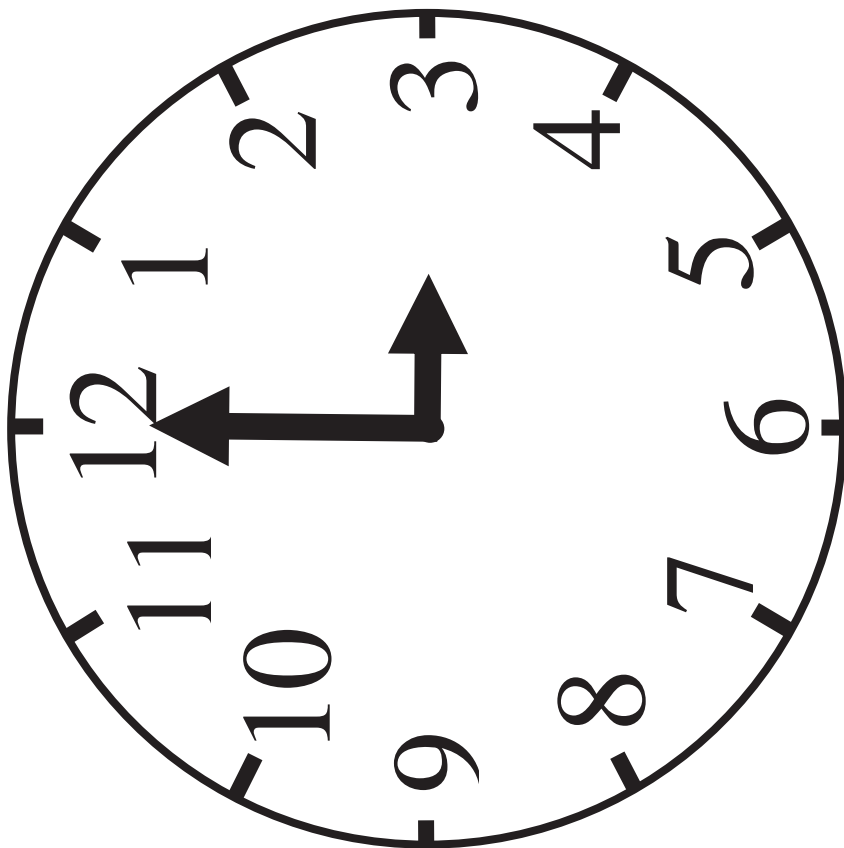

3

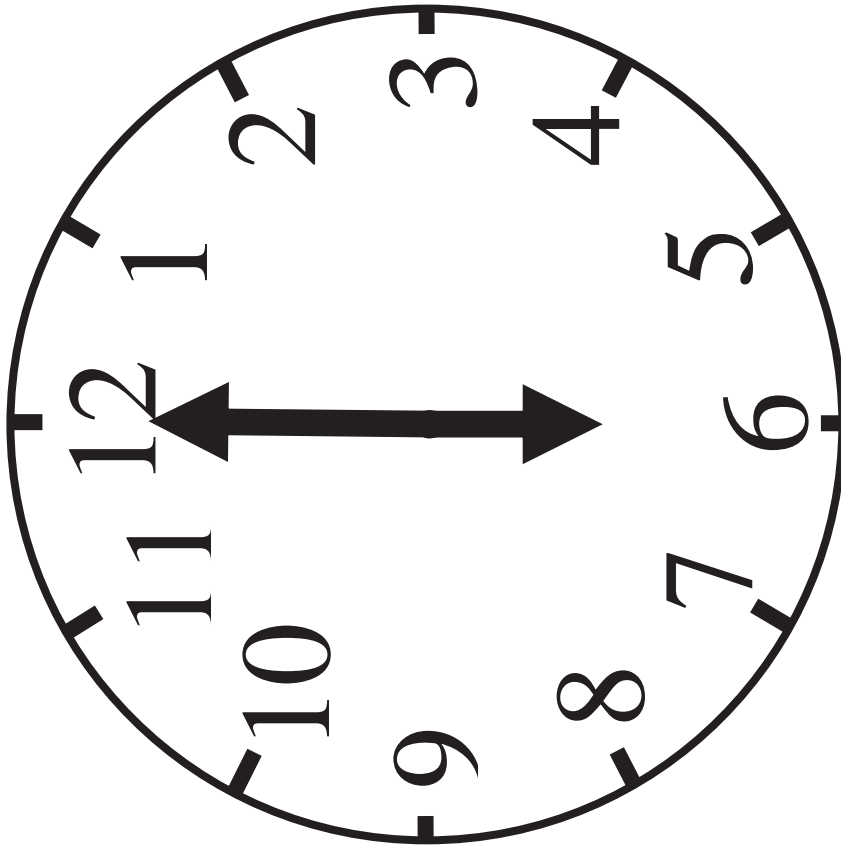

6

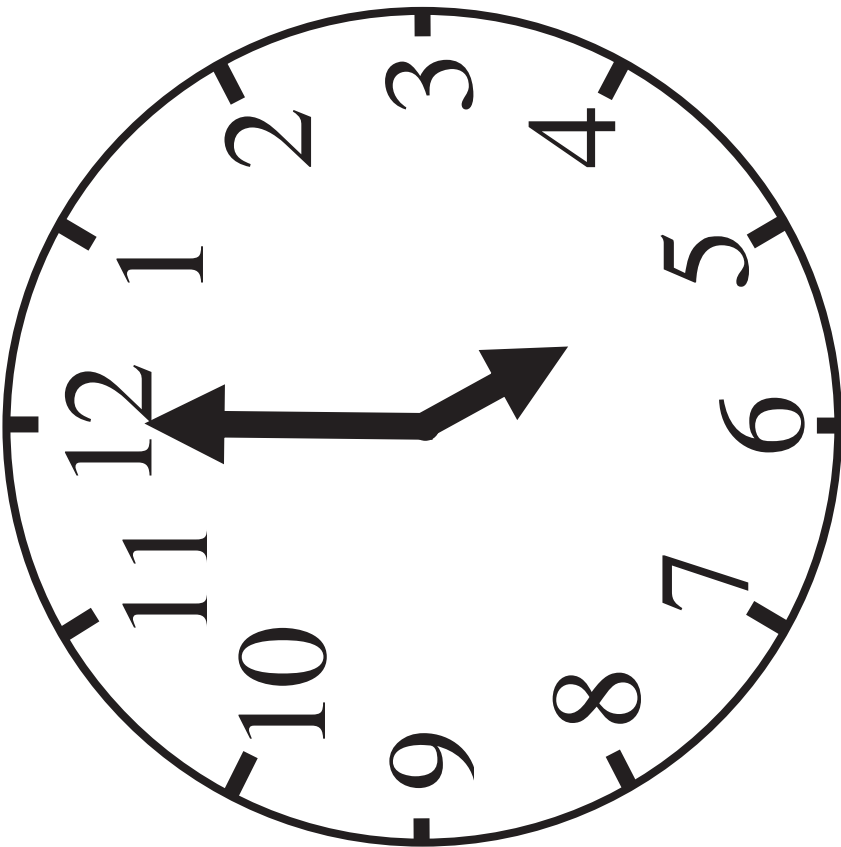

5

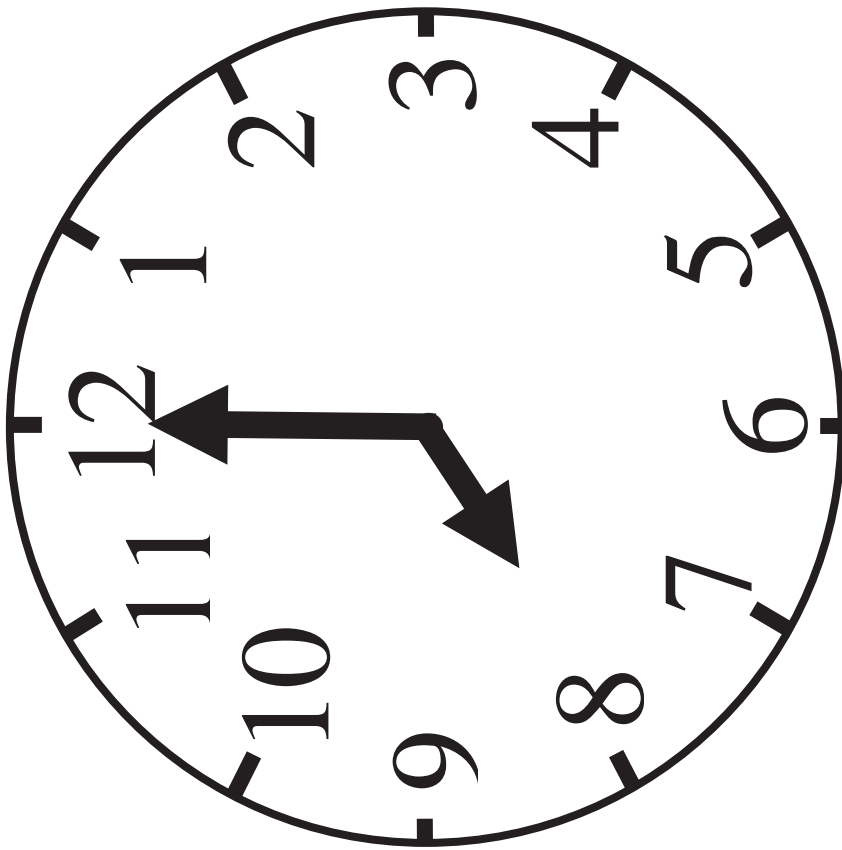

8

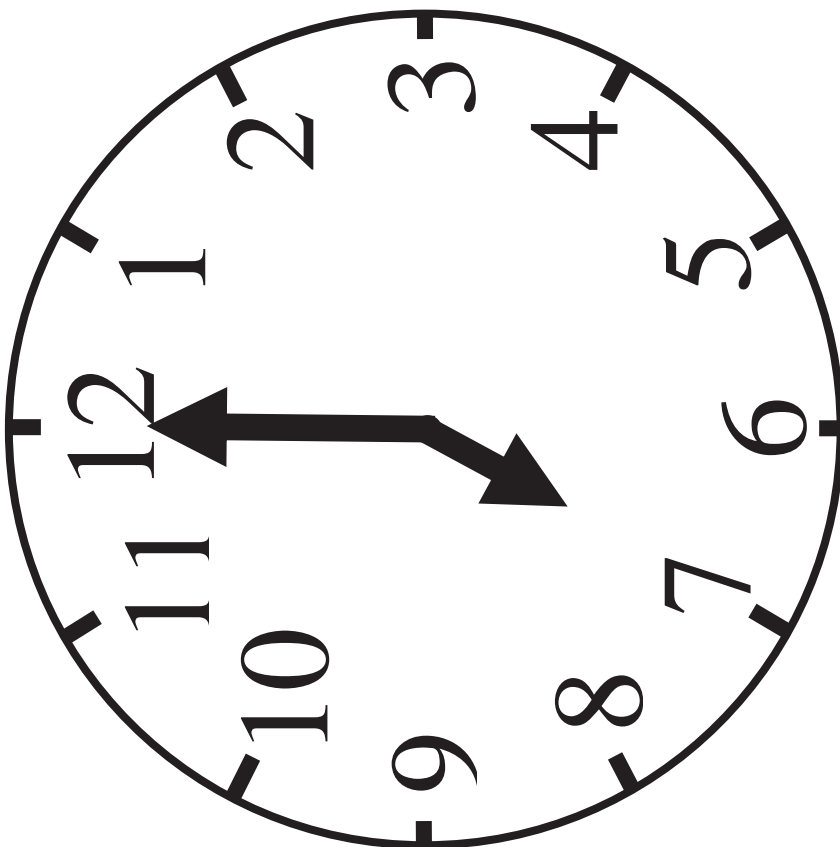

7

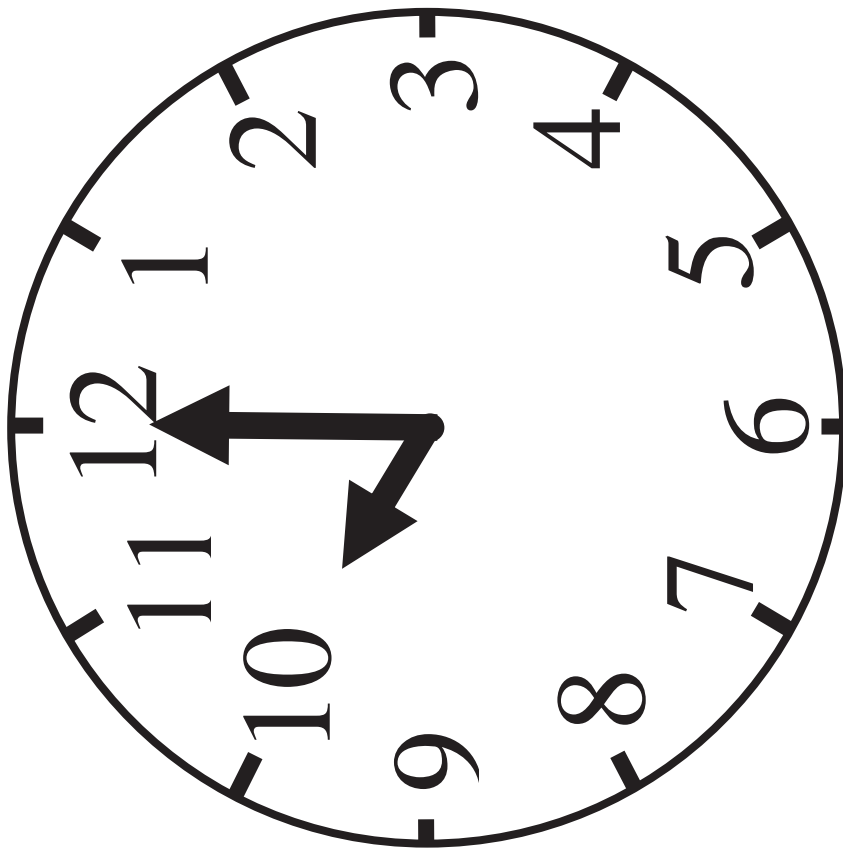

10

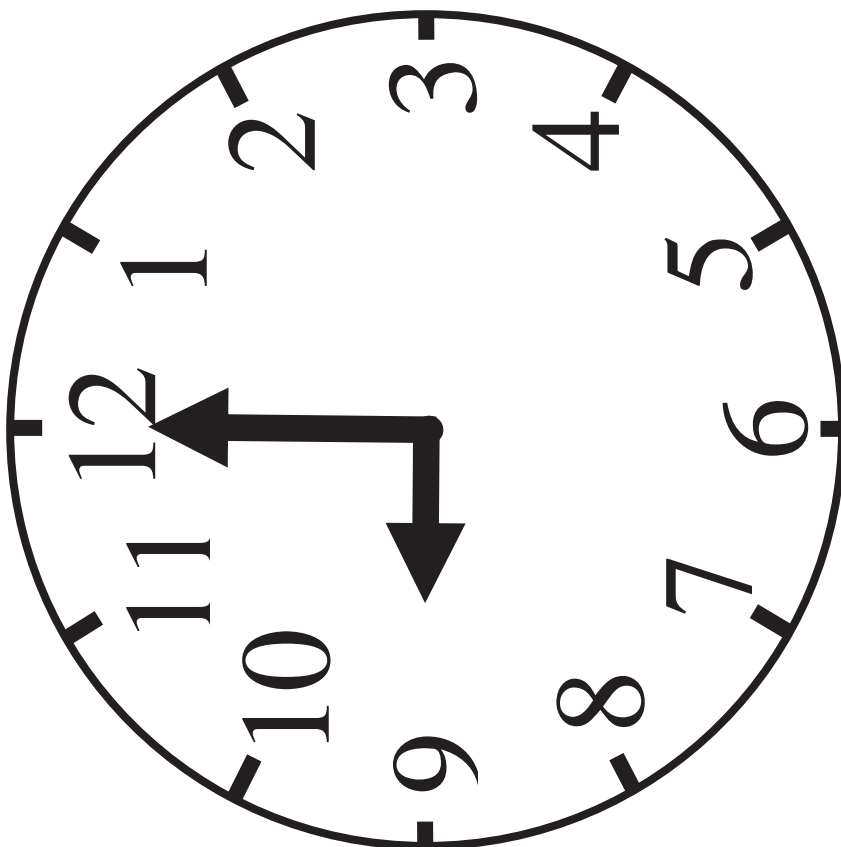

9

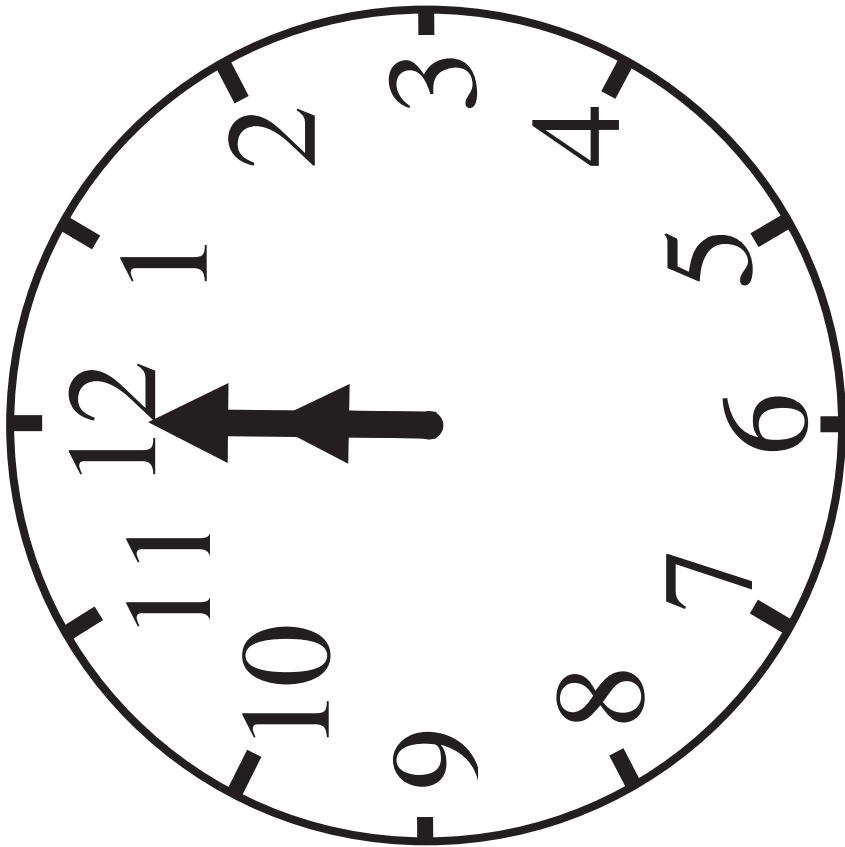

12

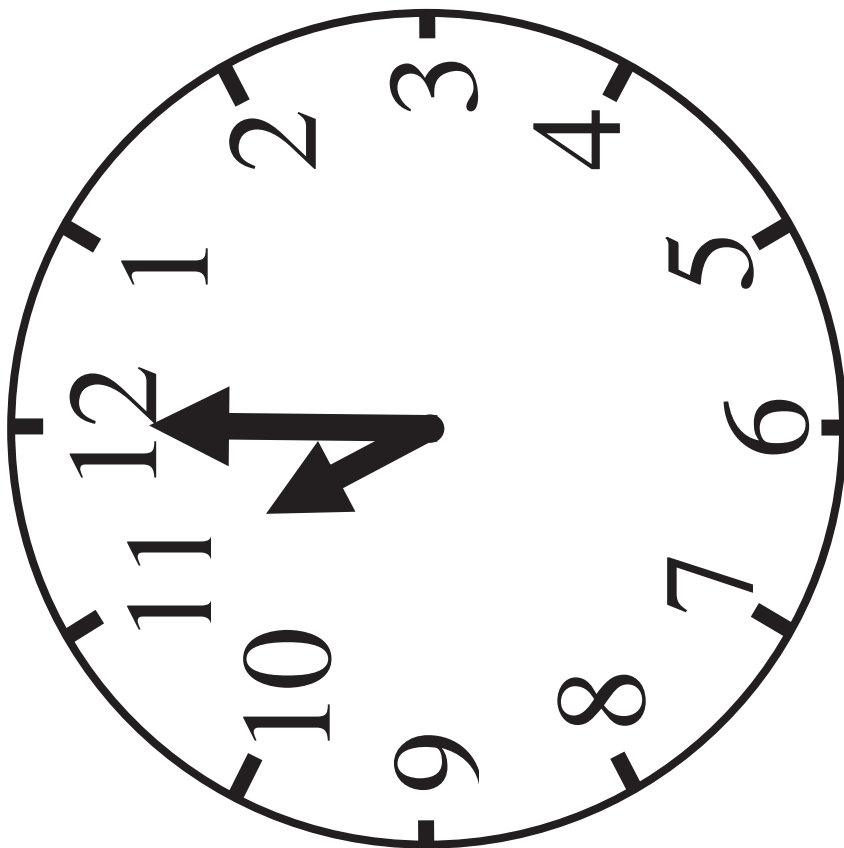

11

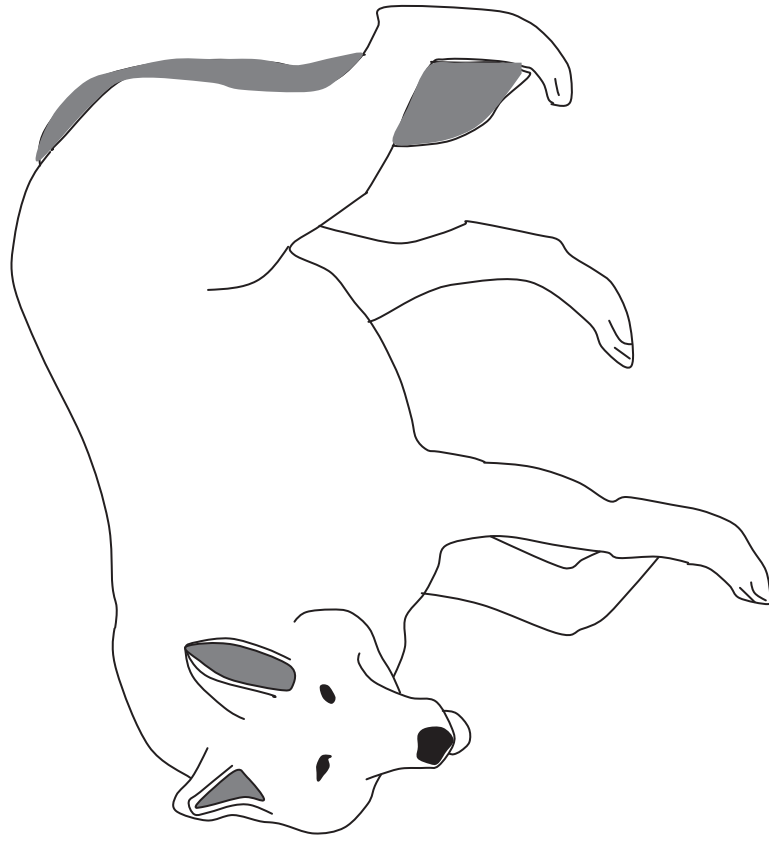

14



13

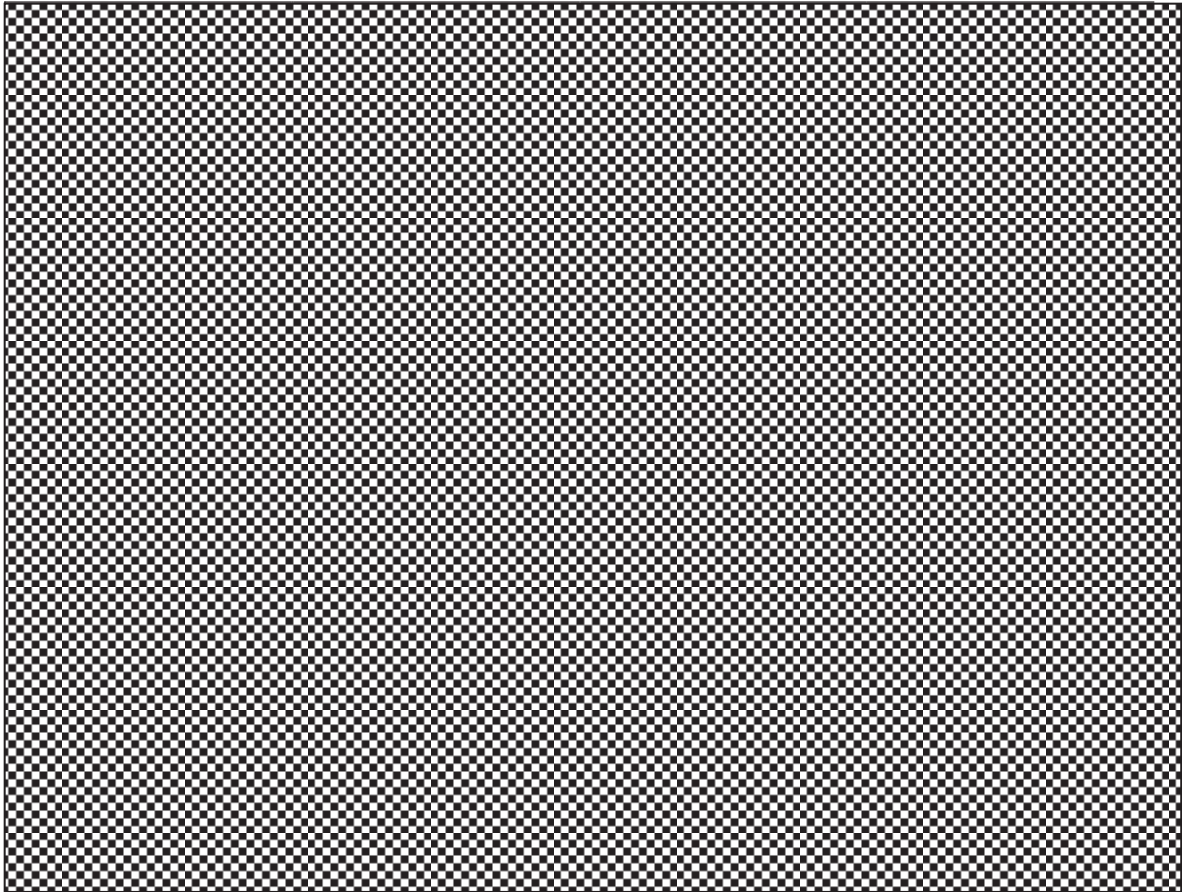

Time cards

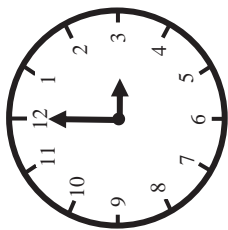
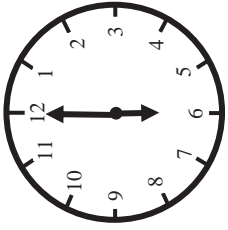
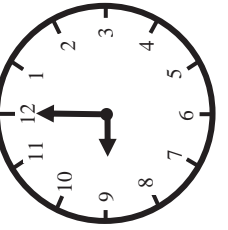
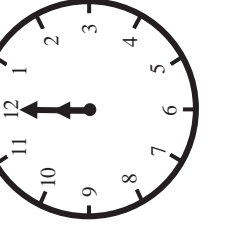
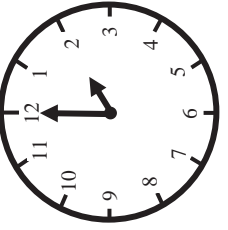
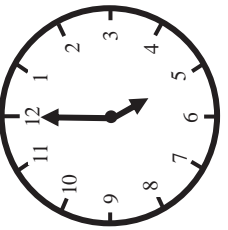
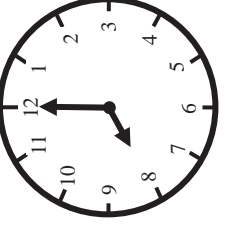
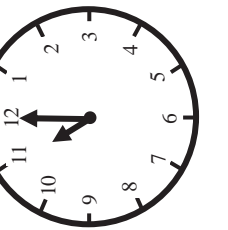
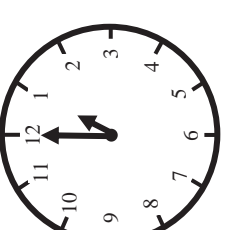
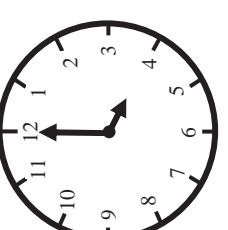
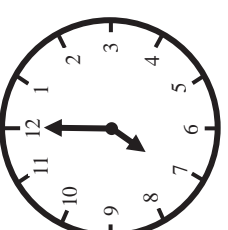
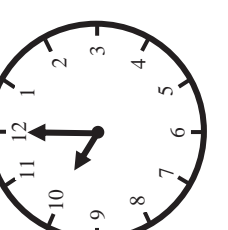
Draw the hands.

 <p>a</p>	 <p>b</p>	 <p>c</p>
 <p>d</p>	 <p>e</p>	 <p>f</p>
 <p>g</p>	 <p>h</p>	 <p>i</p>
 <p>j</p>	 <p>k</p>	 <p>l</p>

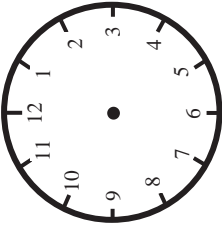
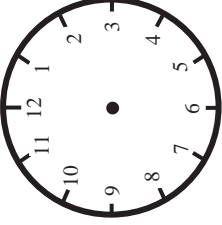
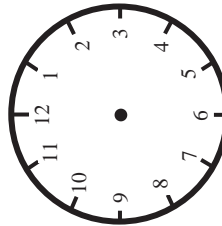
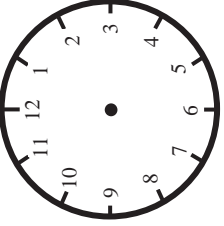
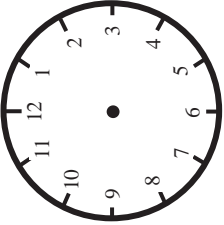
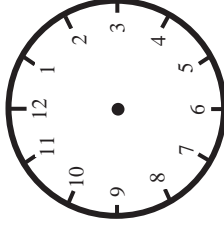
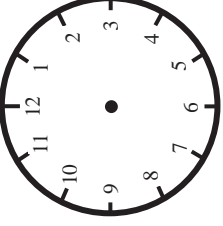
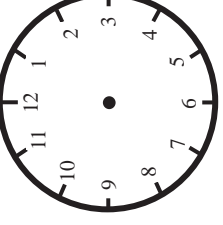
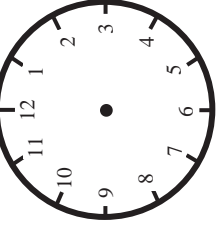
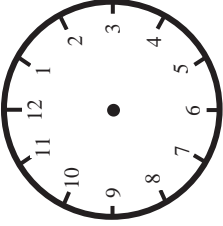
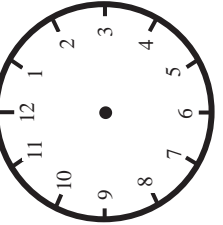
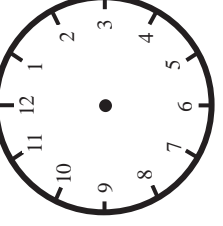

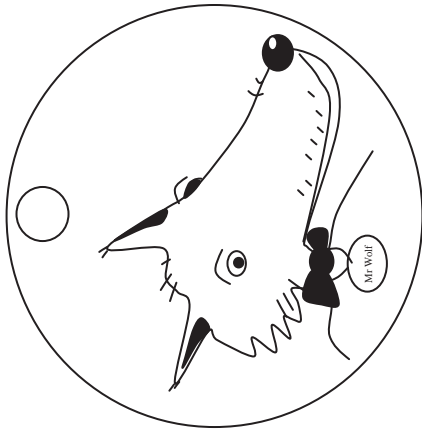
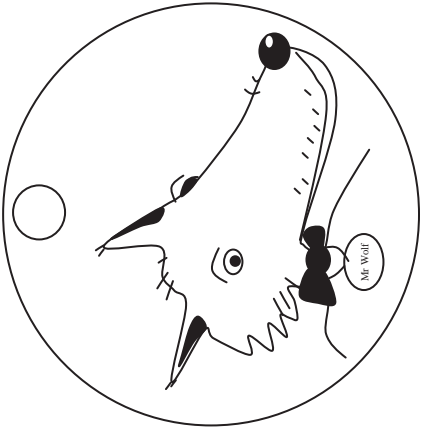
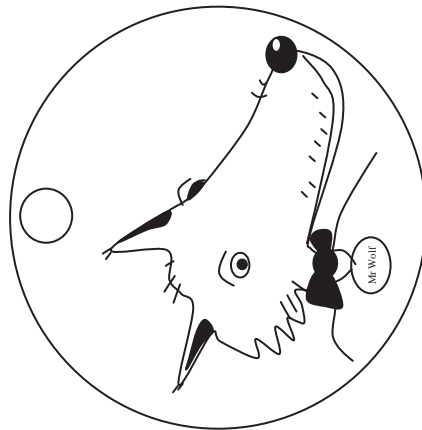
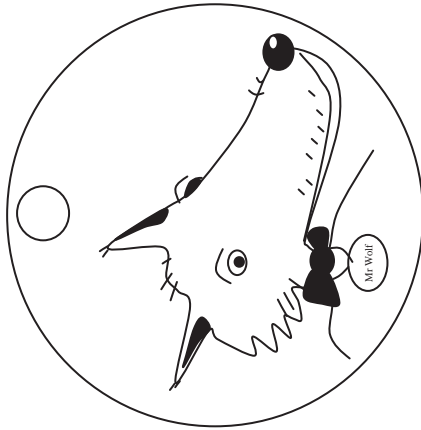

**H....., d....., d...**

**H....., d....., d...,  
T.. m.... r.. u. t.. c.....**

**T.. c..... S..... O...,  
T.. m.... r.. d...,  
H....., d....., d....**

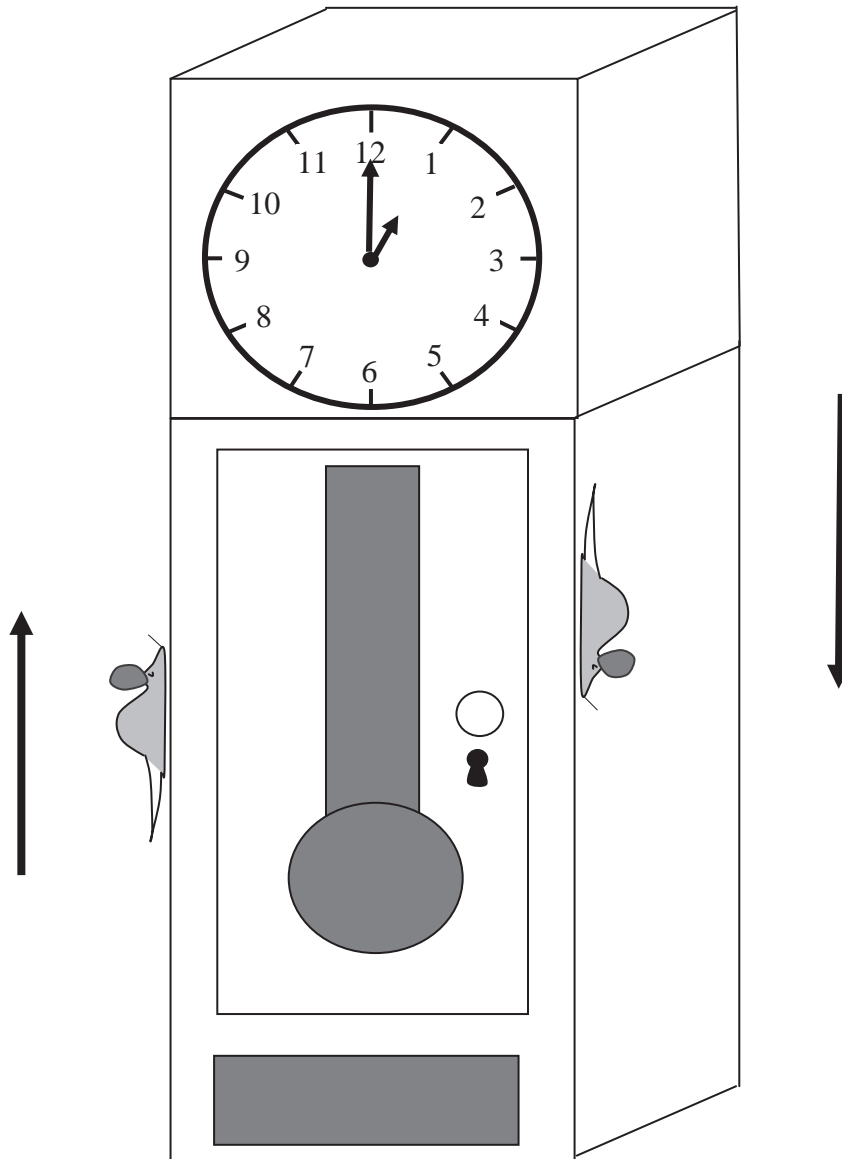

<b>Titre de la séquence :</b> <i>What's the Time, Mr Wolf?</i>		<b>Date :</b>
<b>Domaine :</b> langue étrangère - Anglais	<b>Cycle :</b> 3	<b>Niveaux possibles :</b>
<b>Séance n° 2</b>	<b>Durée :</b> 30 min. <b>Nature de la séance :</b> pratique de l'oral	
<p><b><u>Connaissances :</u></b></p> <ul style="list-style-type: none"> <li>- phonologie : schéma descendant de la question en <i>Wh... What's the time?</i></li> <li>- lexique : <i>get up, brush, wash, clean, teeth (tooth), sock, house</i></li> <li>- culture : apprendre un jeu traditionnel : <i>What's the time, Mr Wolf?</i></li> <li>- grammaire : <i>It's time to...</i></li> </ul> <p><b><u>Capacités :</u></b></p> <ul style="list-style-type: none"> <li>- dans le domaine du temps : être capable de dire les heures entières <ul style="list-style-type: none"> <li>- <i>What's the time, Mr Wolf?</i></li> <li>- <i>It's ten o'clock.</i></li> </ul> </li> <li>- demander à quelqu'un ce qu'il doit faire à un moment donné <ul style="list-style-type: none"> <li>- <i>What's the time?</i></li> <li>- <i>It's time to get up.</i></li> </ul> </li> </ul> <p><b><u>Formulations :</u></b></p> <ul style="list-style-type: none"> <li>- <i>What's the time, Mr Wolf? It's dinner time.</i></li> <li>- <i>You're it.</i></li> <li>- <i>It's time to get up, to brush my teeth, to wash my socks, to clean my house.</i></li> <li>- <i>Count the steps out loud as you go!</i></li> </ul> <p><b><u>Compétence pragmatique :</u></b></p> <ul style="list-style-type: none"> <li>- être capable, dans le cadre d'un échange minimal, de demander à quelqu'un ce qu'il fait à un moment donné</li> </ul> <p><b><u>Compétence sociolinguistique :</u></b></p> <ul style="list-style-type: none"> <li>- respecter les conventions de prise de parole (question + réponse verbale ou non verbale)</li> </ul> <p><b><u>Activités langagières de communication :</u></b></p> <ul style="list-style-type: none"> <li>- production orale</li> <li>- interaction orale</li> <li>- interaction à réponse non verbale (mime)</li> </ul> <p><b><u>Attitudes :</u></b></p> <ul style="list-style-type: none"> <li>- partager des sensations et des émotions lors d'activités physiques et sportives</li> </ul>		
<p><b><u>Matériel :</u></b></p> <ul style="list-style-type: none"> <li>- <i>flashcards</i> : <i>get up</i> (15), <i>brush my teeth</i> (16) , <i>wash my socks</i> (17), <i>clean my house</i> (18)</li> </ul>		

Étapes	Durée	Phases	Déroulement	Matériel/ Remarques
1	5'	Présentation	Rebrassage : inviter les élèves à raconter en même temps que l'enseignant l'album <i>What's the time, Mr Wolf?</i> en montrant au fur et à mesure les illustrations. Ceci va favoriser la mémorisation de l'heure et des diverses actions qui s'y rattachent.	
2	15'	Réinvestissement	<p>Jeu à l'extérieur <i>outdoor game</i> « <i>What's the time, Mr Wolf?</i> » Ce jeu est traditionnel dans les cours de récréations anglo-saxonnes mais aussi dans de nombreux autres pays du monde. En France, on le nomme « Loup y es-tu ? ». Il s'agit d'un jeu de poursuite (encore appelé jeux de puce ou jeux du maire, jeux du loup...) en anglais, on parle de <i>It, tig, He</i> ou encore de <i>tag</i>.</p> <p>Règle du jeu :</p> <p>Le loup est placé dans un coin de l'espace de jeu qui doit être suffisamment grand pour pouvoir courir. Les enfants doivent demander au loup <i>What's the time, Mr Wolf?</i>. Le loup répond une heure pleine en anglais <i>It's eight o'clock...</i> les élèves doivent donc avancer de huit pas vers lui (elle) en les comptant à voix haute <i>Count the steps out loud as you go!</i>. « <i>One, two, three...</i> » Lorsqu'il répond <i>Dinner time</i>, il doit sortir de sa zone et attraper un enfant qui deviendra le loup à son tour « <i>You are It.</i> ».</p>	
3	10'	Interaction (oral et mime)	<p>Toujours dans un espace suffisamment grand, présenter, à l'aide de <i>flashcards</i>, les différentes actions de la journée de <i>Mr Wolf</i> pour les répéter et les mémoriser.</p> <p>Placer dans le dos d'un élève (A) une de ces <i>action-flashcards</i> sans qu'il la voie. Cette <i>flashcard</i> peut être reliée par un cordon passé autour du cou (collier).</p> <p>L'élève (A) pose la question <i>What's the time?</i> L'élève (B) doit mimer l'action représentée sur l'affichette dans le dos de (A). L'élève (A) doit dire ce qu'il a compris. Ex. : <i>It's time to brush my teeth</i>. Chaque réponse exacte permet de gagner</p>	

			un point. Faire le total à la fin du jeu. Échanger ensuite les cartes et les rôles.	
Analyse :				
Prolongements :				

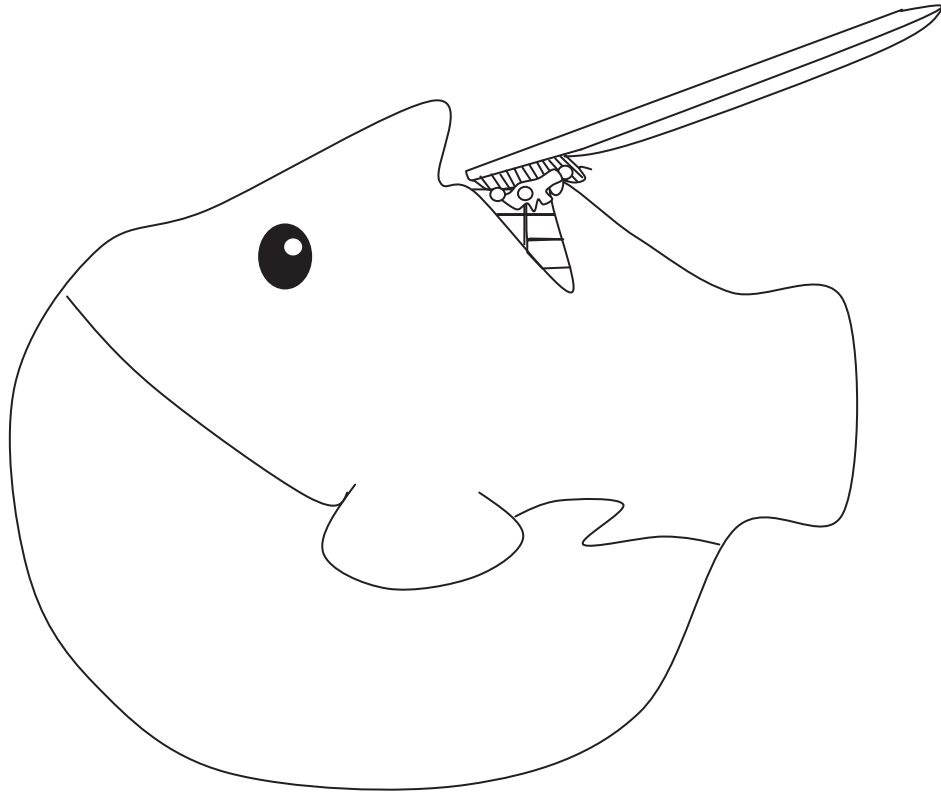

16

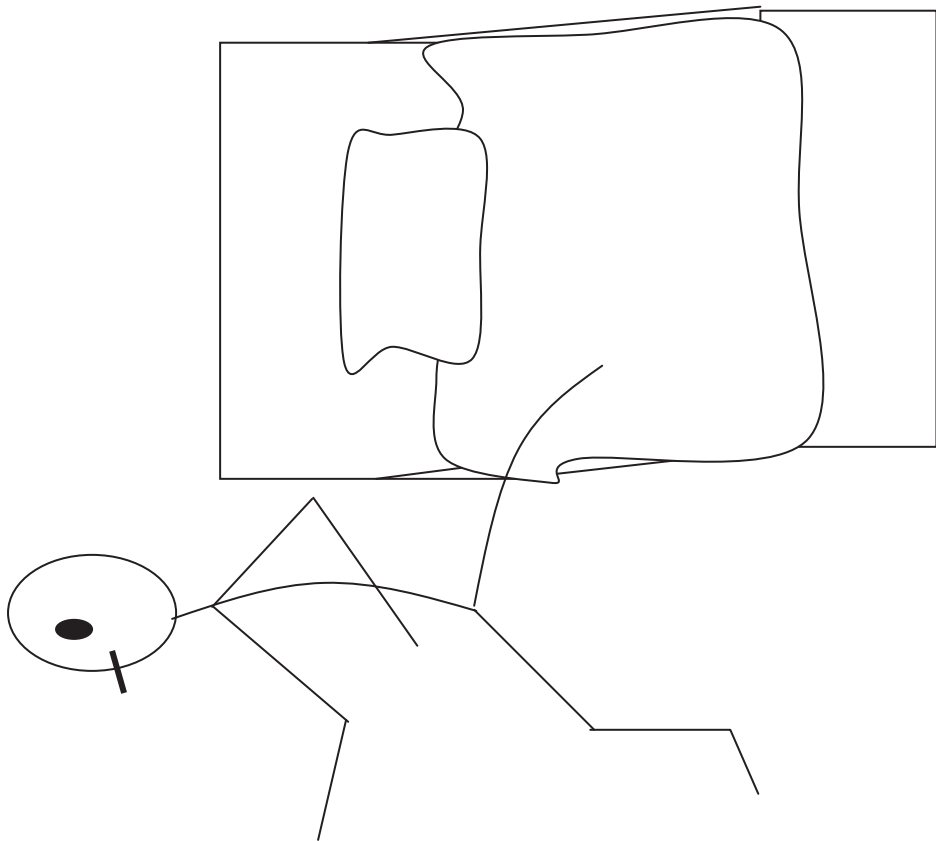

15

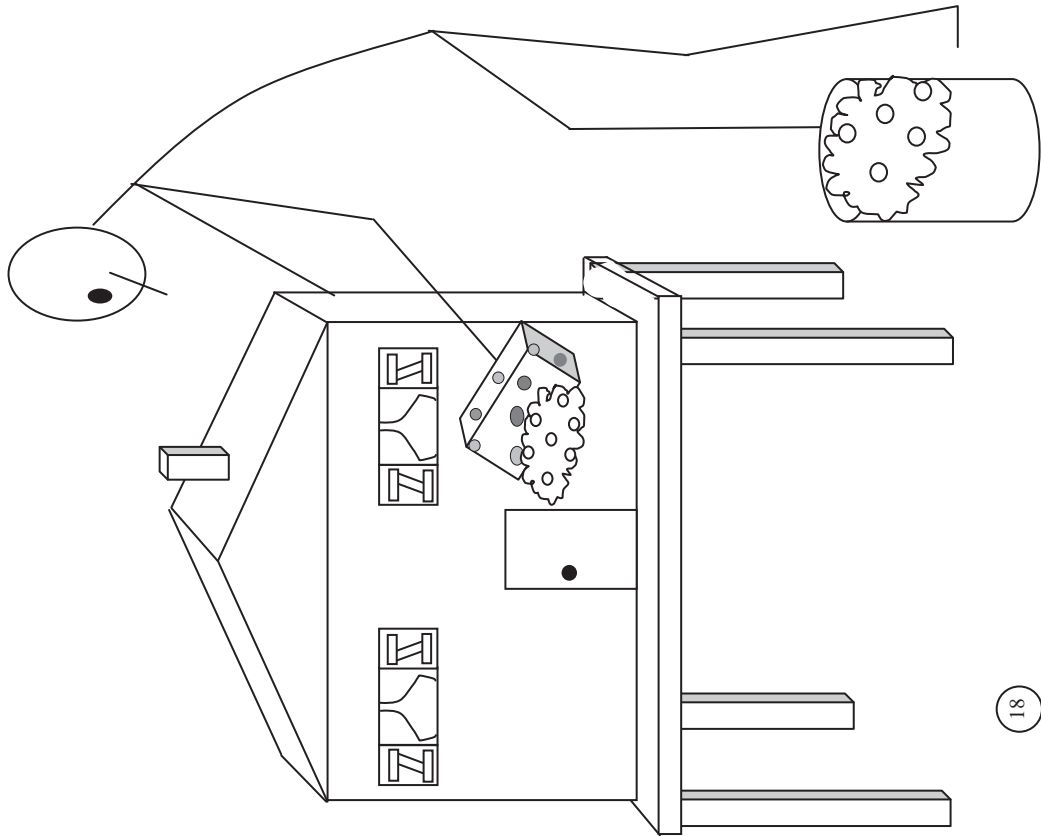

18

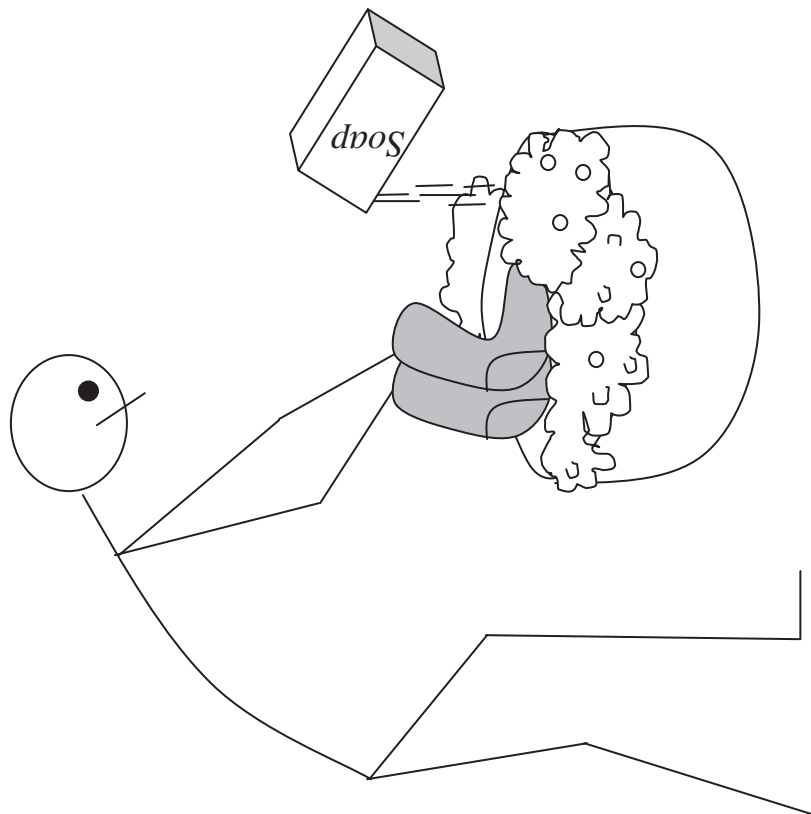

17

**Hickory, dickory, dock**  
**Hickory, dickory, dock,**  
**The mouse ran up the clock.**  
**The clock struck one,**  
**The mouse ran down,**  
**Hickory, dickory, dock.**

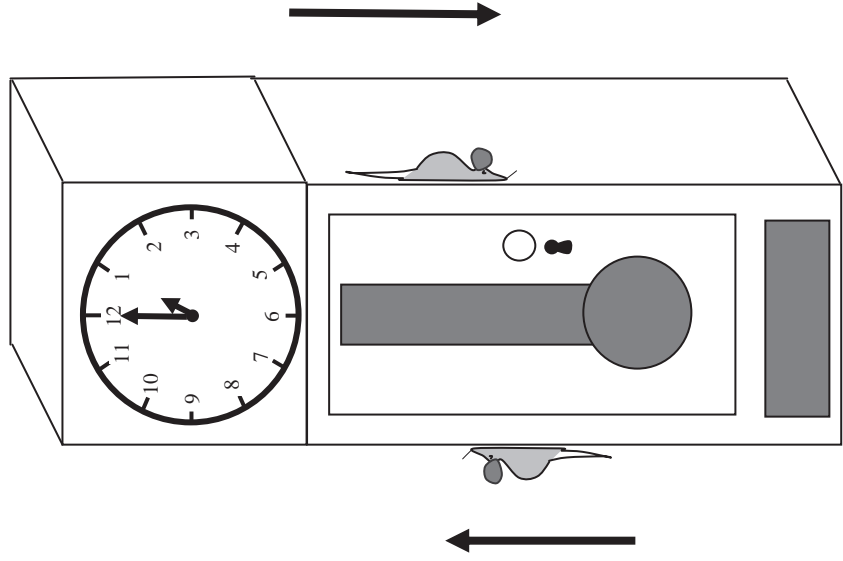

**Hickory, dickory, dock**  
**Hickory, dickory, dock,**  
**The mouse ran up the clock.**  
**The clock struck one,**  
**The mouse ran down,**  
**Hickory, dickory, dock.**

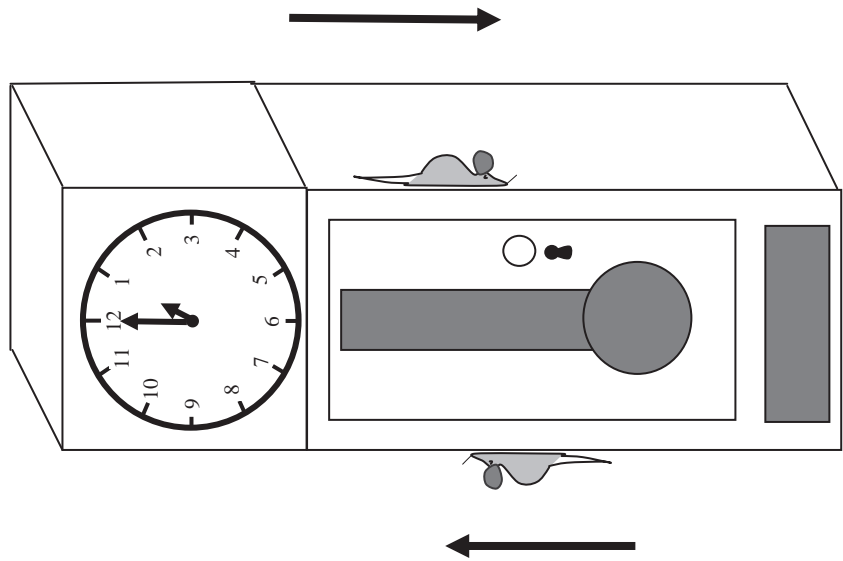

<b>Titre de la séquence :</b> <i>What's the Time, Mr Wolf?</i>		<b>Date :</b>
<b>Domaine :</b> langue étrangère - Anglais	<b>Cycle :</b> 3	<b>Niveaux possibles :</b>
<b>Séance n°</b> 3	<b>Durée :</b> 30 min. <b>Nature de la séance :</b> interaction orale	
<p><b><u>Connaissances :</u></b></p> <ul style="list-style-type: none"> <li>- phonologie : [≅Y] de go</li> <li>- lexique : <i>go to school, go to bed, play football, watch T.V., go shopping</i></li> <li>- culture : la vie quotidienne d'un enfant en Grande-Bretagne, accompagner d'un geste de la tête les phrases négatives ou affirmatives</li> <li>- grammaire : - présent simple de quelques verbes courants employés à la forme affirmative avec <i>I</i>. - présent simple du verbe <i>like</i> employé à la forme affirmative et à la forme négative avec le pronom personnel <i>I</i>.</li> </ul> <p><b><u>Capacités :</u></b></p> <ul style="list-style-type: none"> <li>- utiliser des expressions et des phrases pour décrire ses activités</li> <li>- comprendre un texte court et simple en s'appuyant sur des éléments connus</li> <li>- reproduire un modèle oral</li> </ul> <p><b><u>Formulations :</u></b></p> <ul style="list-style-type: none"> <li>- <i>I like, I don't like.</i></li> <li>- <i>What a day!</i></li> <li>- <i>I go to school, I have my break, I go to bed, I go shopping, I watch TV, I play football.</i></li> </ul> <p><b><u>Compétence pragmatique :</u></b></p> <ul style="list-style-type: none"> <li>- être capable de dire à quelqu'un ce que l'on aime ou ce que l'on n'aime pas faire</li> </ul> <p><b><u>Compétences sociolinguistiques :</u></b></p> <ul style="list-style-type: none"> <li>- employer le registre familier pour parler du petit écran (<i>T.V.</i>)</li> <li>- utiliser des marqueurs de forme corporels (mouvement de tête pour souligner l'affirmation ou la négation : <i>I like... I don't like...</i>)</li> </ul> <p><b><u>Activités langagières de communication :</u></b></p> <ul style="list-style-type: none"> <li>- compréhension orale</li> <li>- production orale en continu</li> <li>- lecture</li> </ul> <p><b><u>Attitudes :</u></b></p> <ul style="list-style-type: none"> <li>- prise de conscience de certaines similitudes en ce qui concerne le langage corporel (affirmation, négation)</li> </ul>		
<p><b><u>Matériel :</u></b></p> <ul style="list-style-type: none"> <li>- flashcard (1/14) <i>a wolf</i> (« vrai loup »)</li> <li>- flashcards des actions : <i>I go to school (19), I go to bed (20), I play football (21), I watch TV (22), I go shopping (23), I have my break (24).</i></li> </ul>		



- Étiquettes phrases des actions
- Lettre de Muhammad *Dear Mr Wolf!*
- Fiche élève *What a day!*

Étapes	Durée	Phases	Déroulement	Matériel/ Remarques
1	5'	Présentation	Lors de cette phase introductive, s'appuyer sur la lettre d'un enfant écrivant à <i>Mr Wolf</i> . Ce courrier explique le déroulement d'une journée d'écolier en utilisant les formulations et le lexique déjà connus ainsi que quelques apports nouveaux toujours tirés de l'album <i>What's the time, Mr Wolf</i> ? On pourra ainsi enclencher, si on le souhaite, un travail sur la correspondance.	Lettre de Muhammad <i>Dear Mr Wolf!</i>
2	10'	Vérification de la compréhension et acquisition. Réinvestissement : <i>I like... I don't like...</i>	Présentations de nouvelles actions et rebrassage des précédentes sous forme de <i>flashcards</i> . Distribuer à chaque élève une <i>flashcard</i> (photocopier une <i>flashcard</i> différente pour chacun) et en prendre soi-même deux pour employer alternativement les deux formulations possibles ( <i>I like...</i> ou <i>I don't like...</i> ). Dire alors, par exemple, en montrant chaque <i>flashcard</i> à la suite : <i>I like to watch T.V. I don't like to get up</i> . Inviter les élèves à faire de même en fonction de l'affichette reçue. Il est important de montrer aux élèves qu'ils peuvent réinvestir les segments de phrases nouvellement appris dans un contexte déjà connu de type <i>I like... I don't like...</i>	<i>Flashcards</i> des actions
3	10'	Mémorisation	<i>Listen and match</i> Distribuer la fiche <i>What a day!</i> Relire ensuite, en marquant des pauses, la lettre <i>Dear Mr Wolf!</i> Les élèves doivent relier l'heure et l'activité qui lui est associée.	Fiche élève <i>What a day!</i> Lettre de Muhammad <i>Dear Mr Wolf!</i>
4	5'	Lecture	<i>Look, read and match.</i> Distribuer les 8 <i>flashcards</i> actions à 8 élèves qui viennent se placer face au groupe classe. Donner ensuite les étiquettes phrases à 8 autres élèves et demander à chacun d'eux de venir, un par un, associer sa phrase à la bonne image. Lorsque l'association est validée par le groupe, l'afficher au tableau.	<i>Flashcards</i> des actions Étiquettes phrases des actions

			Enfin, faire lire collectivement puis individuellement chacune des phrases.	
Analyse :				
Prolongements :				



*Dear Mr Wdf,*



*I loved your album. You are so busy! This is my day: I wake up at 7 o'clock and I eat my breakfast. Then I brush my teeth and get dressed. At 9 o'clock, I go to school. I have a break at 11 o'clock. Later, I have lunch at 12 o'clock. In the afternoon, I play football and then, at 3 o'clock, I go home and watch T.V. Sometimes, I go shopping with my mum. I eat my tea at 5 o'clock. Finally, I go to bed at 9 o'clock.*

*Your friend,*



*Muhammad*

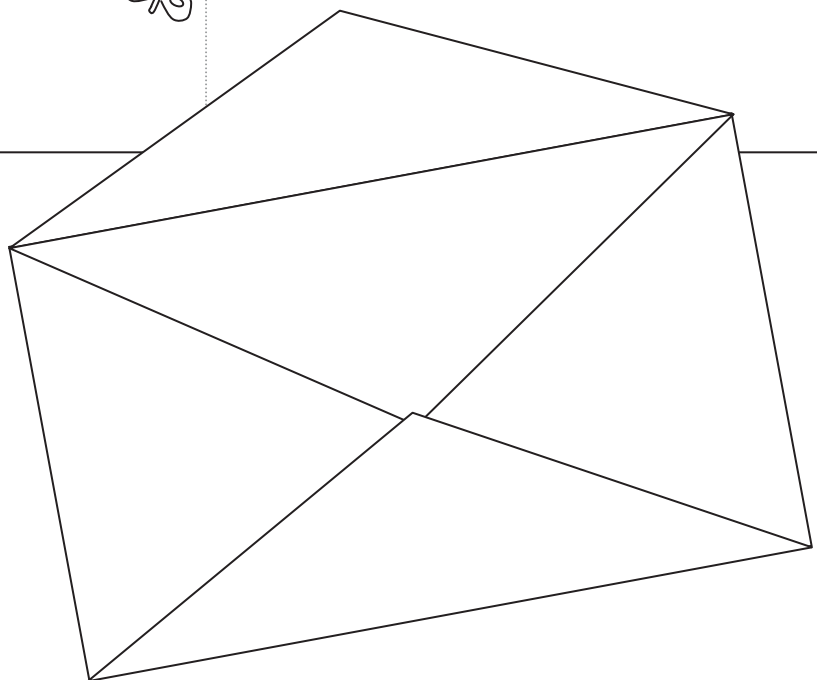

20

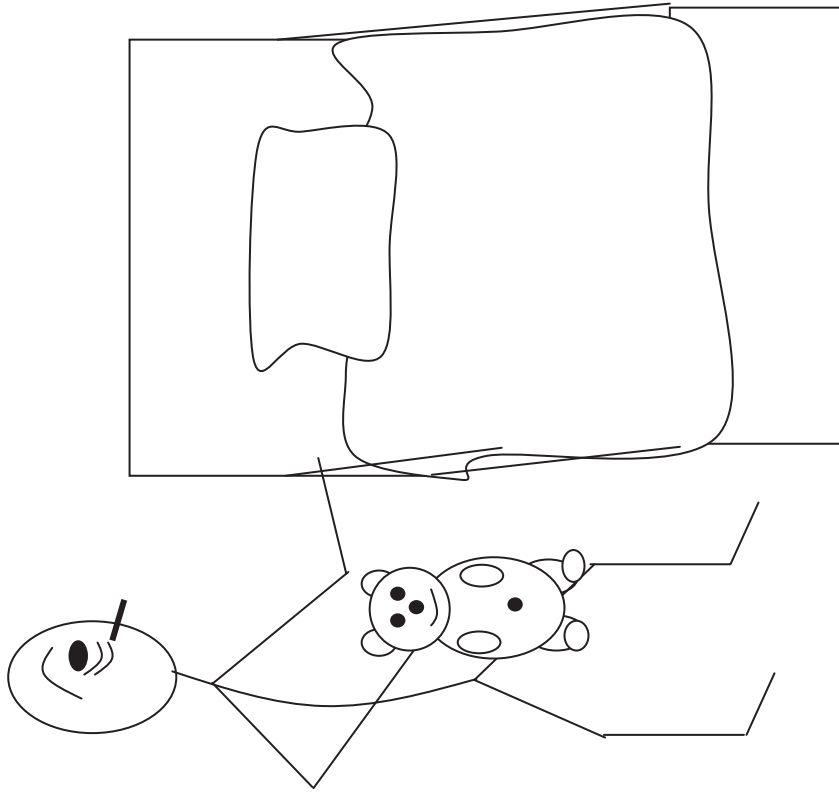

19

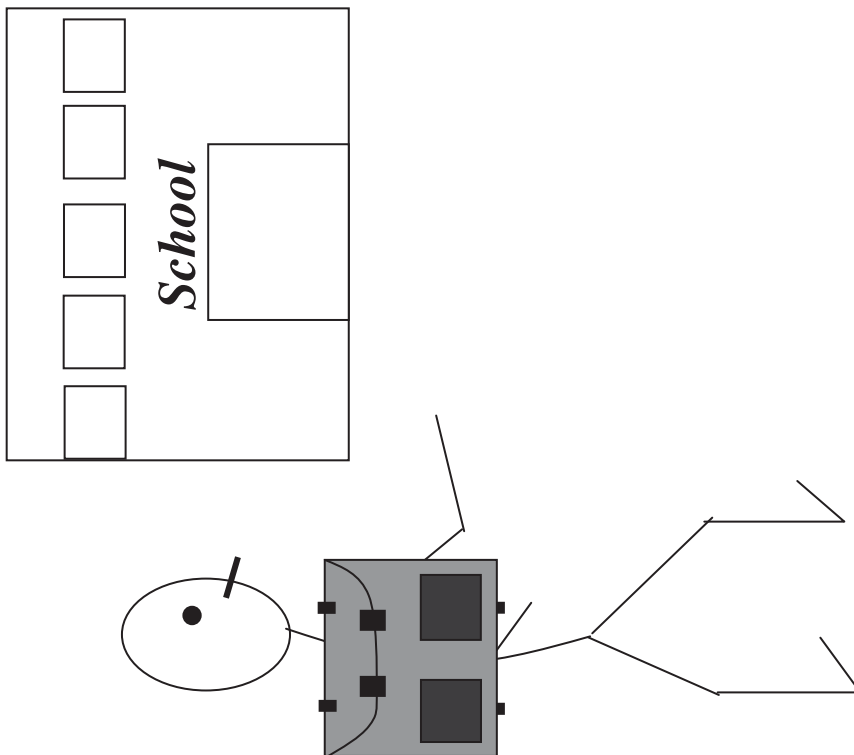

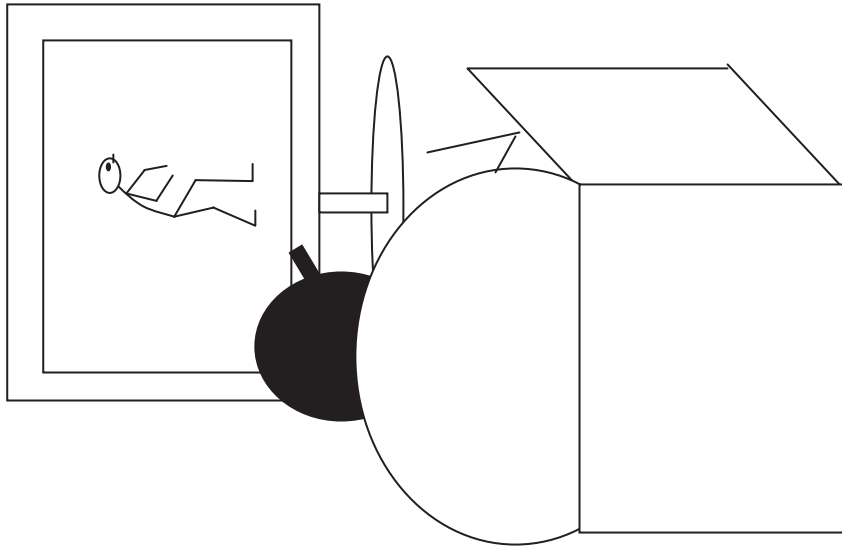

22

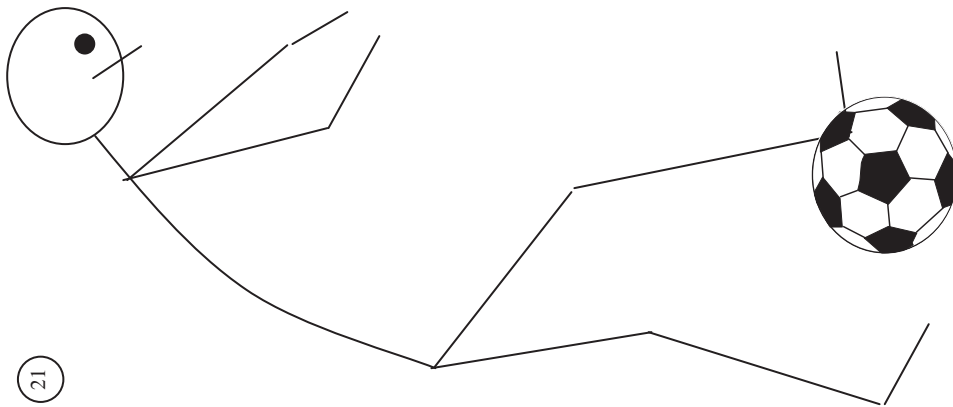

21

24

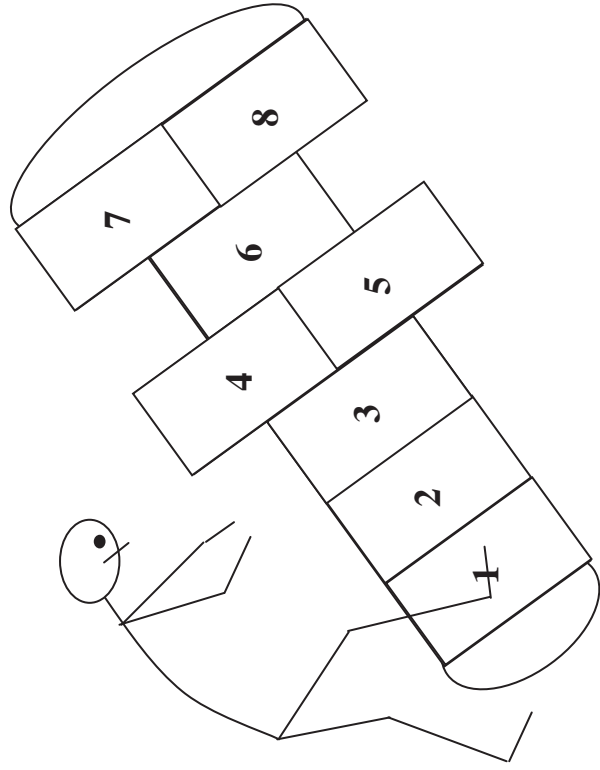
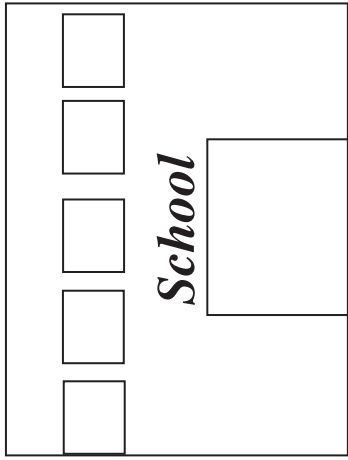

23

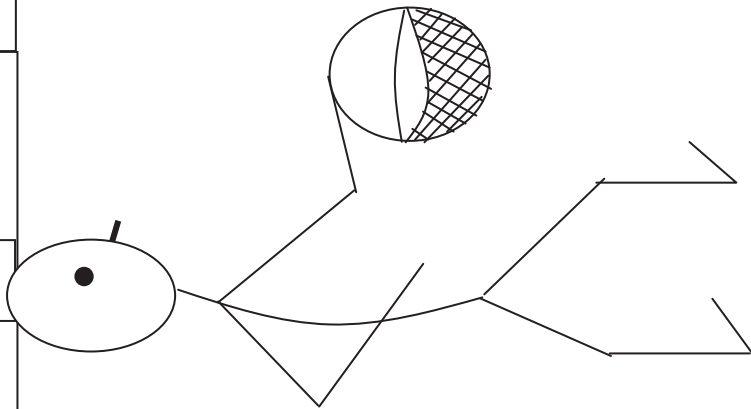
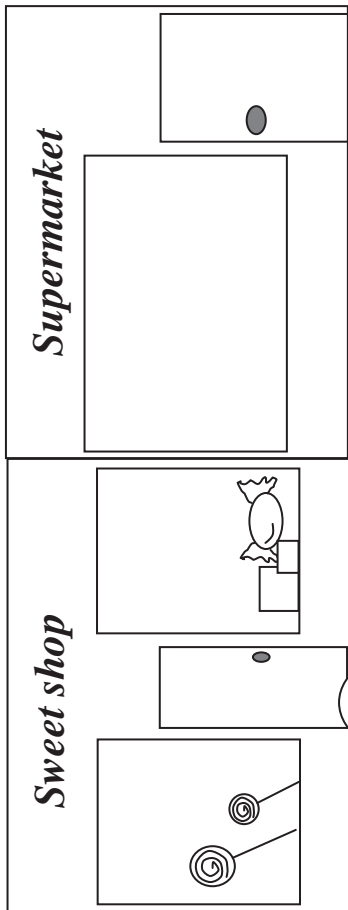

Séance 3 fiche *What a day !*

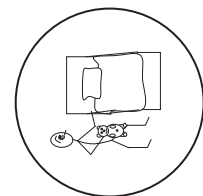
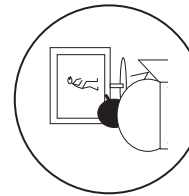
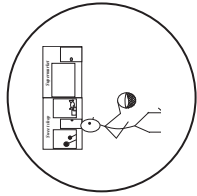
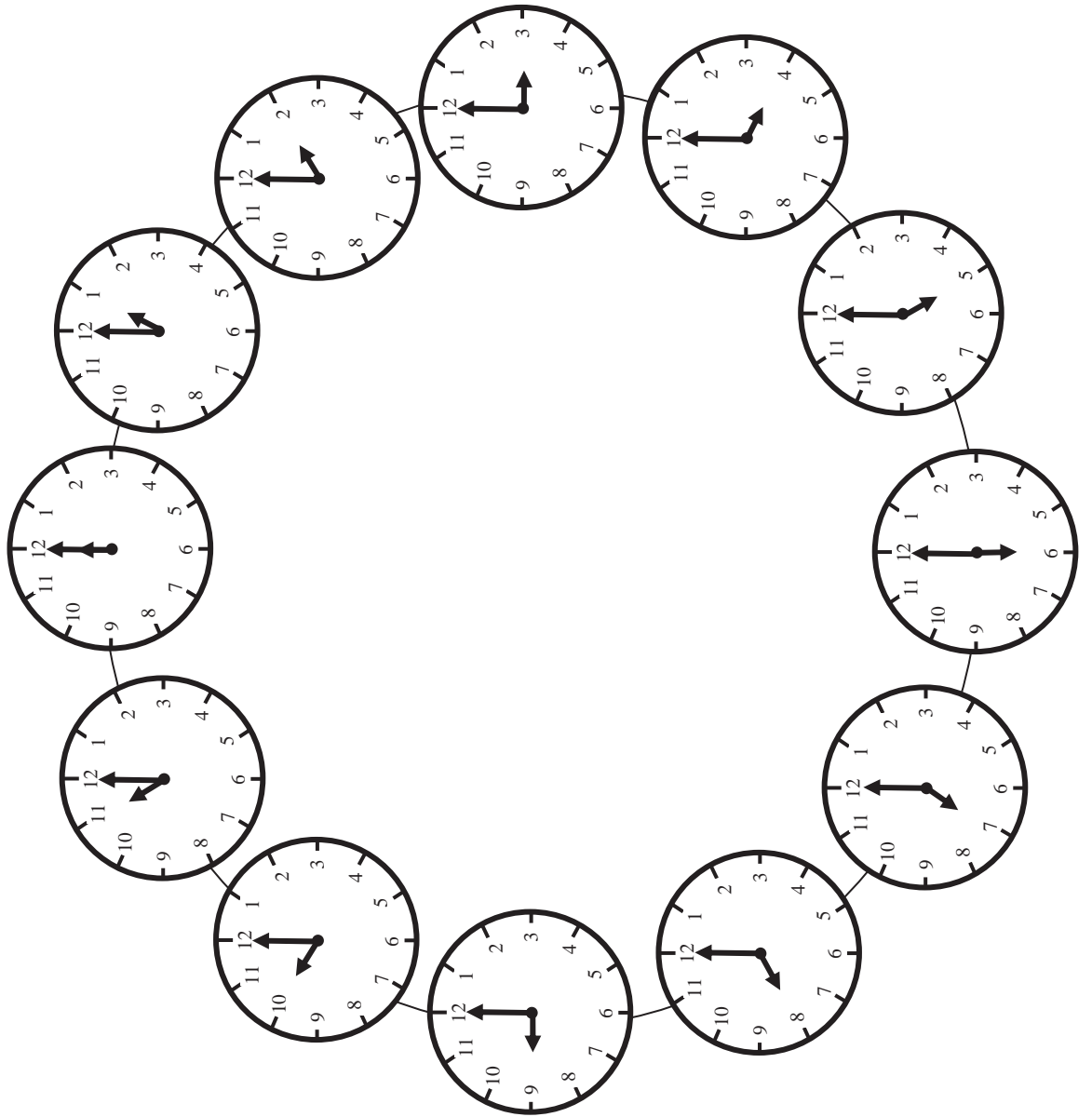
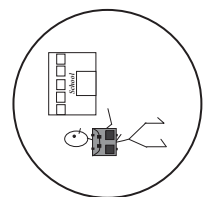
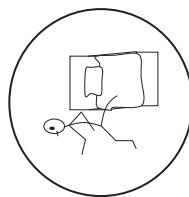
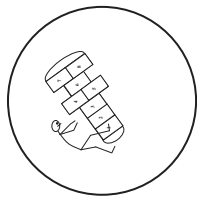



Séance 3 – Etiquettes phrases

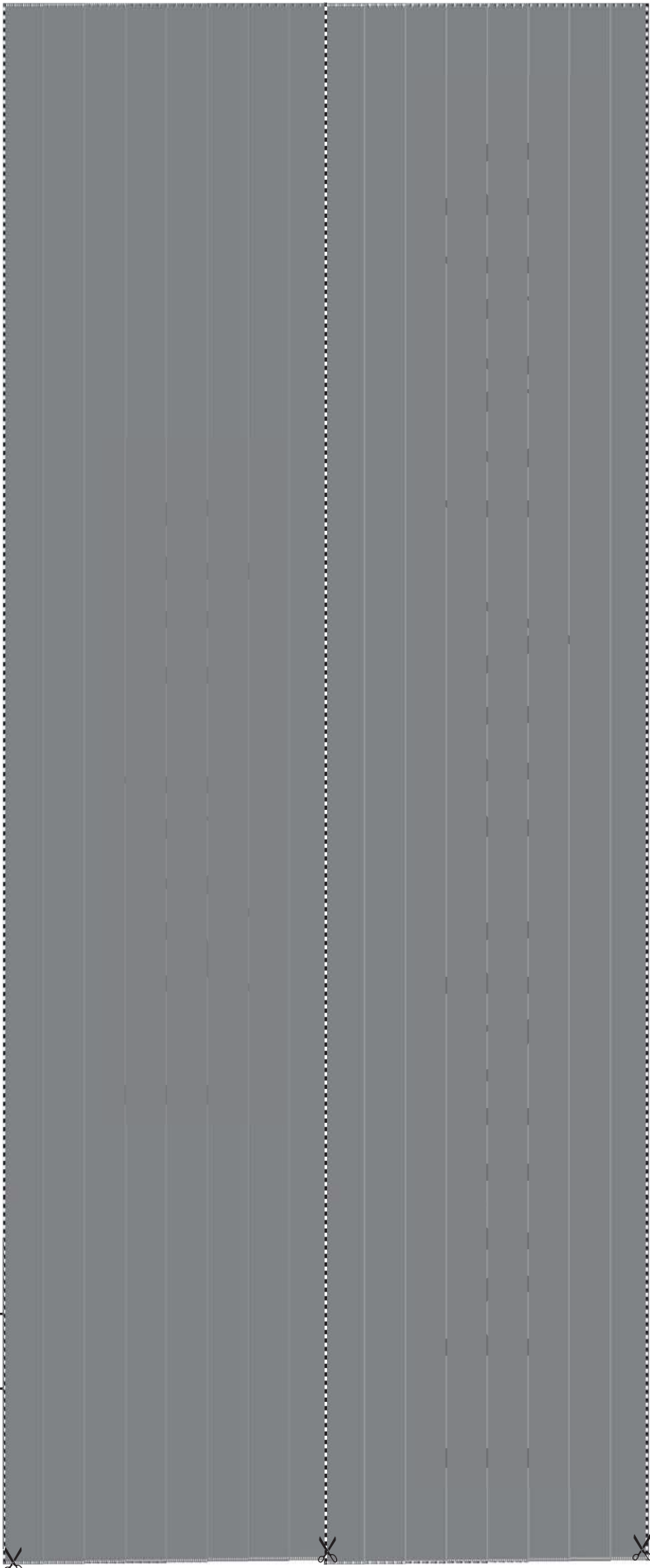

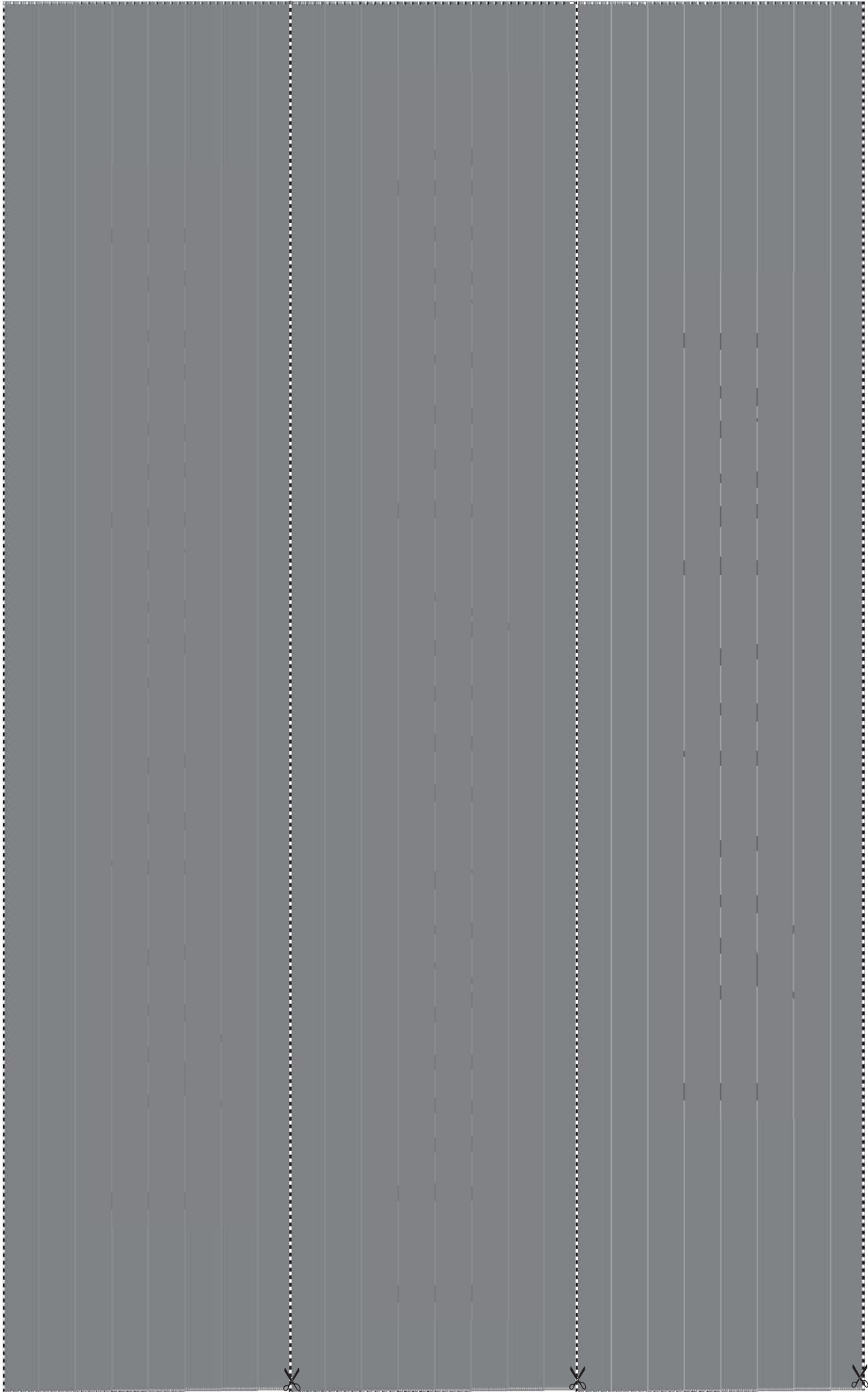

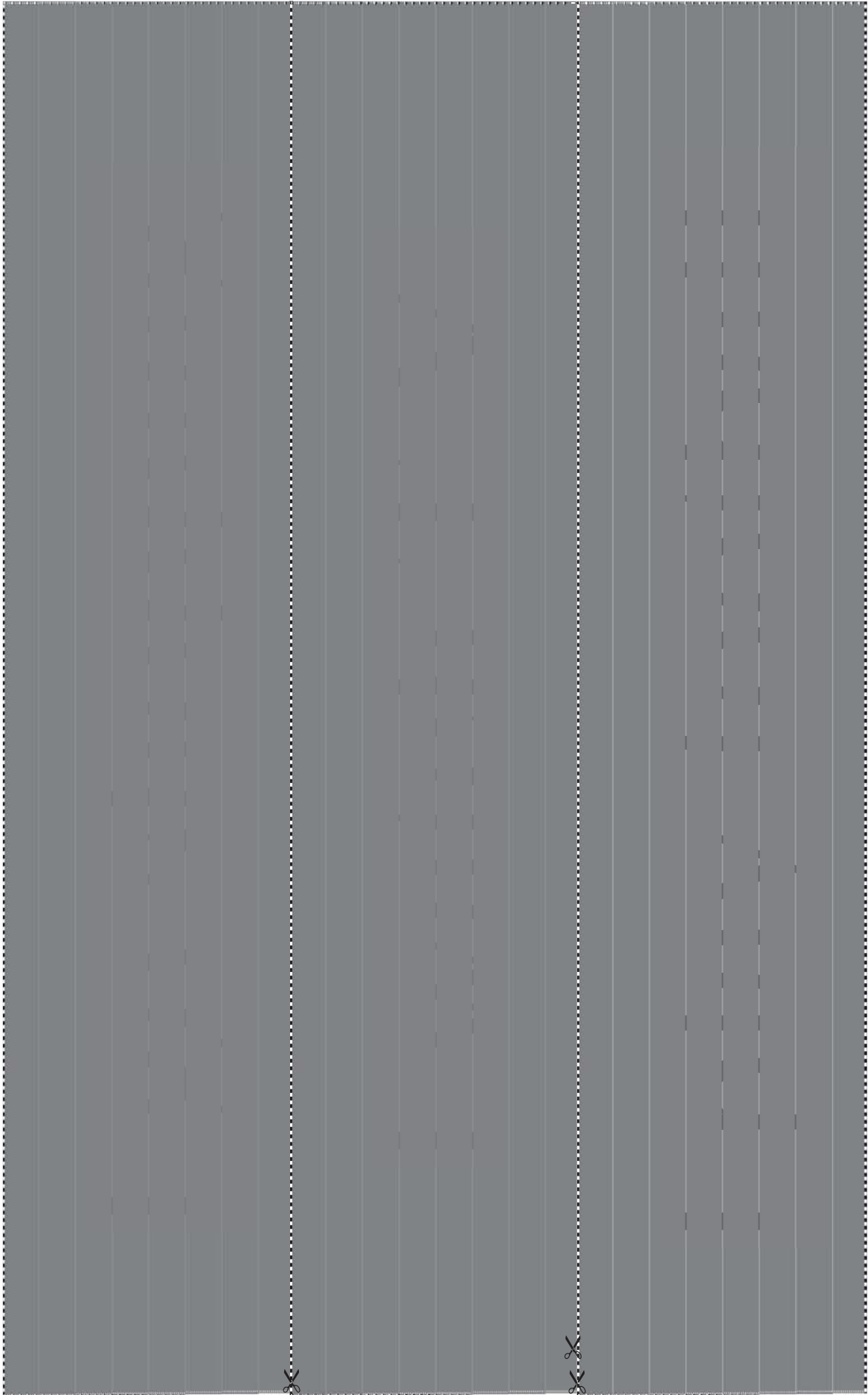

<b>Titre de la séquence :</b> <i>What's the Time, Mr Wolf?</i>		<b>Date :</b>
<b>Domaine :</b> langue étrangère - Anglais	<b>Cycle :</b> 3	<b>Niveaux possibles :</b>
<b>Séance n° 4</b>	<b>Durée :</b> 30 min. <b>Nature de la séance :</b> pratique guidée lors d'une interaction orale	
<p><b><u>Connaissances :</u></b></p> <ul style="list-style-type: none"> <li>- phonologie : intonation descendante de la question « <i>What time... ?</i> »</li> <li>- lexique : <i>a.m., p.m., never</i></li> <li>- culture : présentation des expressions <i>a.m., p.m.</i></li> <li>- grammaire : présent simple, 1<sup>ère</sup> personne du singulier, forme affirmative (<i>I get up. I brush my teeth. I have my breakfast...</i>)</li> </ul> <p><b><u>Capacités :</u></b></p> <ul style="list-style-type: none"> <li>- renseigner un questionnaire</li> <li>- produire de manière autonome quelques phrases sur soi-même</li> </ul> <p><b><u>Formulations :</u></b></p> <ul style="list-style-type: none"> <li>- <i>What time do you...? ...at 8 a.m, 4 p.m.</i></li> <li>- <i>I never...</i></li> <li>- <i>I play chess with my Teddy Bear, I dress up, I go to my school club, I do my homework, I wash my..., I have my ...</i></li> </ul> <p><b><u>Compétence pragmatique :</u></b></p> <ul style="list-style-type: none"> <li>- organiser et structurer son discours pour répondre à une enquête</li> </ul> <p><b><u>Compétence sociolinguistique :</u></b></p> <ul style="list-style-type: none"> <li>- respecter les conventions de prise de parole</li> </ul> <p><b><u>Activités langagières de communication :</u></b></p> <ul style="list-style-type: none"> <li>- comprendre, réagir et parler en interaction orale</li> <li>- parler en continu</li> </ul> <p><b><u>Attitudes :</u></b></p> <ul style="list-style-type: none"> <li>- respecter le tour de parole de chacun</li> </ul>		
<p><b><u>Matériel :</u></b></p> <ul style="list-style-type: none"> <li>- fiches séance 4 – enquête (2 fiches par élève)</li> <li>- papier affiche</li> <li>- CD <i>What's the time?</i> (page 2) CDDP de la Gironde “<i>Hickory, dickory, dock</i>”</li> </ul>		

Étapes	Durée	Phases	Déroulement	Matériel/ Remarques
1	5'	Rituel	Reprise de la comptine « <i>Hickory, dickory, dock</i> ».	☉ CD <i>What's the time?</i> (page 2) CDDP
2	15'	Appropriation	<p>Proposer un jeu d'interaction sous forme de <i>pairwork</i> à partir d'une grille où l'élève émetteur choisit les heures précises auxquelles il accomplit certaines actions. Son partenaire lui demande <i>What time do you... ?</i> et coche les réponses sur sa propre fiche. Lorsque l'élève A ne fait jamais une action, il pourra répondre <i>I never brush my teeth</i>.</p> <p>On pourra également, à cette occasion, introduire les termes <i>a.m.</i> et <i>p.m.</i> que le second élève devra placer près du <i>tick</i> qu'il aura tracé.</p> <p>Ex. :</p> <p>A: <i>What time do you go to bed?</i>  B: <i>I go to bed at 8 p.m..</i>  A: <i>What time do you wash your socks?</i>  B: <i>I never wash my socks.</i></p> <p>Jouer une à deux fois cette situation avec un élève face à la classe avant de mettre en œuvre le <i>pairwork</i>.</p> <p><u>À noter</u> : Si les indications <i>a.m.</i> (ante meridiem) et <i>p.m.</i> (post meridiem) peuvent être avantageusement remplacées par <i>in the morning</i>, <i>in the afternoon</i>, <i>in the evening...</i>, il semble pertinent de présenter ces formulations aux élèves qui sont susceptibles de les rencontrer (devantures de magasins, réveils matin, téléphones, programmes de télévision, consoles de jeux...)  <a href="http://en.wikipedia.org/wiki/Ante_Meridiem">http://en.wikipedia.org/wiki/Ante_Meridiem</a></p>	Fiches séance 4 – enquête (2 fiches par élève)
3	10'	Remue-ménages	Demander aux élèves de réfléchir aux différentes actions qu'ils mènent dans leur journée ( <i>play chess, dress up, do my homework, go to my school club...</i> ) et noter celles-ci sur une affiche pour la classe. Faire illustrer ces diverses occupations. L'enseignant circule et répète en anglais le nom de l'activité sélectionnée.	- papier affiche

			Inviter les élèves à produire les formulations de type <i>I play with my teddy bear...</i> s'ils le peuvent, directement en anglais, en réinvestissant, par exemple, les structures déjà connues : <i>I wash... I go... I have... I play...</i>	
Analyse :				
Prolongements :				

Séance 4 – enquête

Tick and write “a.m.” or “p.m.”

*My day*

Name:.....

<i>I...</i>	<i>1 o'clock</i>	<i>2 o'clock</i>	<i>3 o'clock</i>	<i>4 o'clock</i>	<i>5 o'clock</i>	<i>6 o'clock</i>	<i>7 o'clock</i>	<i>8 o'clock</i>	<i>9 o'clock</i>	<i>10 o'clock</i>	<i>11 o'clock</i>	<i>12 o'clock</i>
<i>...get up...</i>												
<i>...brush my teeth...</i>												
<i>...have my breakfast...</i>												
<i>...wash my socks...</i>												
<i>...clean my house...</i>												
<i>...have lunch...</i>												
<i>...go shopping...</i>												
<i>...play ball...</i>												
<i>...watch T.V....</i>												
<i>...have tea...</i>												

Séance 4 – enquête

Tick and write “a.m.” or “p.m.”

*My friend's day*

Name:.....

<i>What time do you...</i>	<i>1 o'clock</i>	<i>2 o'clock</i>	<i>3 o'clock</i>	<i>4 o'clock</i>	<i>5 o'clock</i>	<i>6 o'clock</i>	<i>7 o'clock</i>	<i>8 o'clock</i>	<i>9 o'clock</i>	<i>10 o'clock</i>	<i>11 o'clock</i>	<i>12 o'clock</i>
<i>...get up?</i>												
<i>...brush your teeth?</i>												
<i>...have your breakfast?</i>												
<i>...wash your socks?</i>												
<i>...clean your house?</i>												
<i>...have lunch?</i>												
<i>...go shopping?</i>												
<i>...play ball?</i>												
<i>...watch T.V.?</i>												
<i>...have tea?</i>												



<b>Titre de la séquence</b> : <i>What's the Time, Mr Wolf?</i>		<b>Date</b> :
<b>Domaine</b> : langue étrangère - Anglais	<b>Cycle</b> : 3	<b>Niveaux possibles</b> :
<b>Séance n°</b> 5	<b>Durée</b> : 45 min. <b>Nature de la séance</b> : lecture et production d'un texte court	
<p><b><u>Connaissances</u></b> :</p> <ul style="list-style-type: none"> <li>- phonologie : commencer à percevoir quelques liens phonie/graphie</li> <li>- lexique : <i>Dear...</i>, <i>Your friend...</i></li> <li>- culture : la lettre amicale (usages dans les relations entre personnes), acquérir des connaissances sur la vie quotidienne d'enfants du même âge dans 3 pays anglo-saxons (Angleterre, Canada, États-Unis)</li> <li>- grammaire : présent simple, 1<sup>ère</sup> personne du singulier, forme affirmative (<i>I wake up. I go home. I eat...</i>)</li> </ul> <p><b><u>Capacités</u></b> :</p> <ul style="list-style-type: none"> <li>- comprendre des textes courts en s'appuyant sur des éléments connus</li> <li>- en référence à des modèles, écrire une courte lettre</li> </ul> <p><b><u>Formulations</u></b> :</p> <ul style="list-style-type: none"> <li>- <i>Dear...</i>, <i>Your friend</i></li> </ul> <p><b><u>Compétence pragmatique</u></b> :</p> <ul style="list-style-type: none"> <li>- être capable de structurer une courte lettre</li> <li>- organiser logiquement son propos</li> </ul> <p><b><u>Compétence sociolinguistique</u></b> :</p> <ul style="list-style-type: none"> <li>- utiliser dans une lettre des marqueurs de relations sociales (ici amicales)</li> <li>- rédiger des formules de politesse en tenant compte du registre de langue (relation amicale)</li> </ul> <p><b><u>Activités langagières de communication</u></b> :</p> <ul style="list-style-type: none"> <li>- lire</li> <li>- écrire</li> </ul> <p><b><u>Attitudes</u></b> :</p> <ul style="list-style-type: none"> <li>- développer le sens du relatif et de l'altérité (lire des courriers issus de divers pays du monde anglo-saxon)</li> </ul> <p><b><u>Matériel</u></b> :</p> <ul style="list-style-type: none"> <li>- 3 lettres agrandies au format A3</li> <li>- modèle de lettre</li> <li>- exemple de fiche « minimale » d'évaluation de l'oral (parler en continu)</li> </ul>		

<b>Étapes</b>	<b>Durée</b>	<b>Phases</b>	<b>Déroulement</b>	<b>Matériel/ Remarques</b>
1	10'	Réactivation	Si la classe correspond avec une classe étrangère, lire une ou plusieurs lettres d'enfants présentant le déroulement de leurs journées puis/ou les trois lettres d'enfants d'Angleterre, des États-Unis et du Canada (monde anglo-saxon).	- 3 lettres agrandies au format A3
2	30'	Réinvestissement en autonomie	Inviter ensuite les élèves à écrire leur propre missive présentant une de leur journée. S'appuyer, pour cela, sur les lettres lues précédemment et sur l'affiche créée lors de la séance 4. Pour des élèves en difficultés, proposer des lettres lacunaires.	- modèle de lettre
2	5'	Rituel	Redire individuellement la comptine « <i>Hickory, dickory, dock</i> » (évaluation de l'oral).	- exemple de fiche minimale d'évaluation de l'oral (parler en continu)
Analyse :				
Prolongements :				

Dear Léo,

I wake up at 8 o'clock and I eat my breakfast. Then I get dressed and at 9 o'clock I go to school. We learn maths and science and English in the morning and we have a break at 11 o'clock. Later we have lunch in the canteen. I eat roast beef. In the afternoon we do art and then at 3 o'clock I go home and do my homework. I eat my tea and then I go to bed because I am very tired.

Your friend Fiona

Dear Julie,

I wake up in the morning and eat breakfast with my family. I take a big yellow bus to school. We study all day long- math, reading and geography. In the afternoon I take the bus home. I have a snack, then it's time to go to soccer practice. My dad meets me after practice and we go home to eat dinner. We can watch TV, but only after doing our homework. At nine o'clock it's time for bed.

Your friend Eric

Dear Sarah,

Hello. My name is Amethyst Martinchuk. I am an eleven-year-old girl. I live in the city of Edmonton, in the province of Alberta, in Canada.

7:00: I wake up. It is snowing outside. I wash up, and eat my breakfast: orange juice, a bowl of Cheerios with milk, and yoghurt.

8:00: I get in the big yellow *school bus* to go to school.

8:30: I arrive at school and play *freeze tag* with my friends.

9:00: Classes begin. We stand and sing 'O Canada', the *national anthem*, and then we work. This morning, we will study Science, Math, Music, and French.

10:15: *Recess*. I play soccer with my friends in the schoolyard – even though there's snow on the ground!

12:00: Time to eat! I sit at my desk to eat my lunch. I bring my food in a lunchbox. Today, I will eat *a peanut butter and jelly sandwich*, *a bag of chips*, *a chocolate pudding cup*, and an apple.

12:15: Time to play! We all go outside. My friends and I build a snowman. He has a *toque*, a *scarf*, two eyes, a nose and a mouth. At the end of recess, the boys throw snowballs at me and my friends. Boys are *silly*.

13:00: I am in class again. This afternoon, we will study English, Geography, Health, and the History of Canada.

14:15: Recess again. My friends and I, throw snowballs at the boys.

15:30: Time to go home!

18:00: I eat supper with my mother, my father, and my brother. We eat pizza.

19:30: My mother takes us to the *skating rink*. I have *hockey* practice, and my brother has a *figure skating* lesson.

21:00: I come home, do my homework, take a shower, and go to bed.

Amethyst Martinchuk

Dear.....

I.....  
.....  
.....  
.....  
.....  
.....  
.....  
.....  
.....  
.....  
.....  
.....  
.....  
.....

Your friend.....





## Séance 6 : Evaluation

1. Dicter les heures suivantes et demander aux élèves de dessiner les aiguilles des pendules (cf. fiche photocopiable 1. *Draw the hands on the clock faces.*)

- A. One o'clock.
- B. Seven o'clock.
- C. Ten o'clock.
- D. Three o'clock.
- E. Eight o'clock.
- F. Eleven o'clock.

2. Compléter un texte lacunaire (compréhension et écriture sous la dictée d'expressions connues) (Cf. fiche photocopiable 2. *Fill in the blanks.*)

**Dear Léo,**

**I wake up at 8 o'clock and I eat my breakfast. Then I get dressed and at 9 o'clock I go to school. We learn maths and science and English in the morning and we have a break at 11 o'clock. Later we have lunch in the canteen. I eat roast beef. In the afternoon we do art and then at 3 o'clock I go home and do my homework. I eat my tea and then I go to bed because I am very tired.**

**Your friend Fiona**

3. Faire lire un extrait de l'album *What's the Time Mr Wolf?* Évaluation de la lecture (voix haute).

1. Draw the hands on the clock faces.

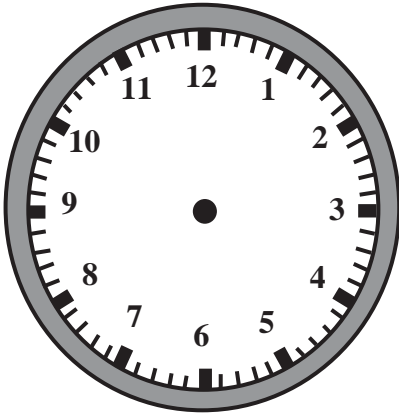

.....A.....

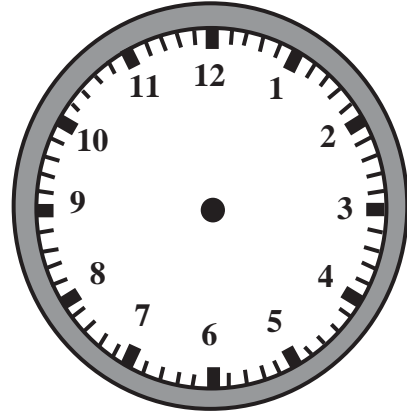

.....B.....

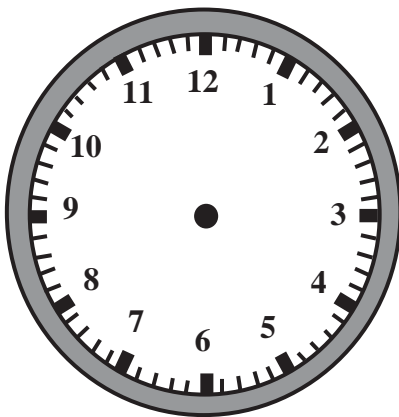

.....C.....

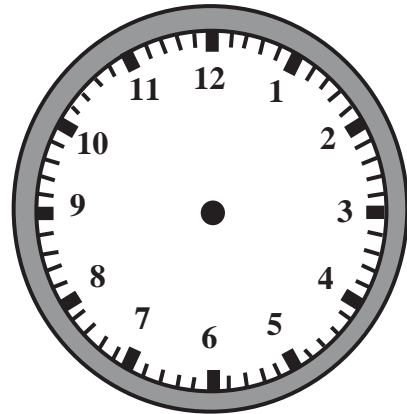

.....D.....

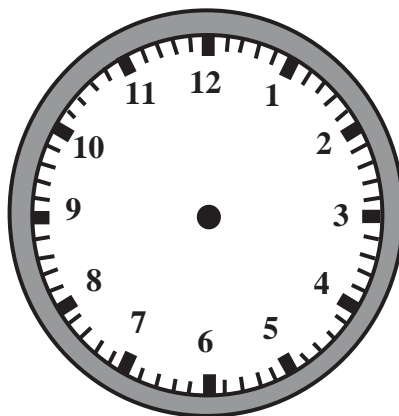

.....E.....

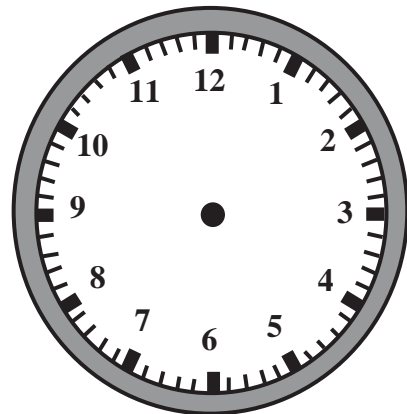

.....F.....

2. Fill in the blanks

Dear Léo,

I wake up at 8 .....and I eat .....  
breakfast. Then ..... get dressed and at 9  
o'clock I ..... to school. We learn maths and  
science and ..... in the morning  
and we have a break at 11 o'clock. Later we have  
lunch in the canteen. I eat roast beef. In the  
afternoon we do art ..... then at 3  
o'clock I go home and ..... my homework. I  
eat my ..... and then I go to bed because I  
am very tired.

Your .....Fiona

**Les outils qui suivent constituent un matériel complémentaire pour la classe.**

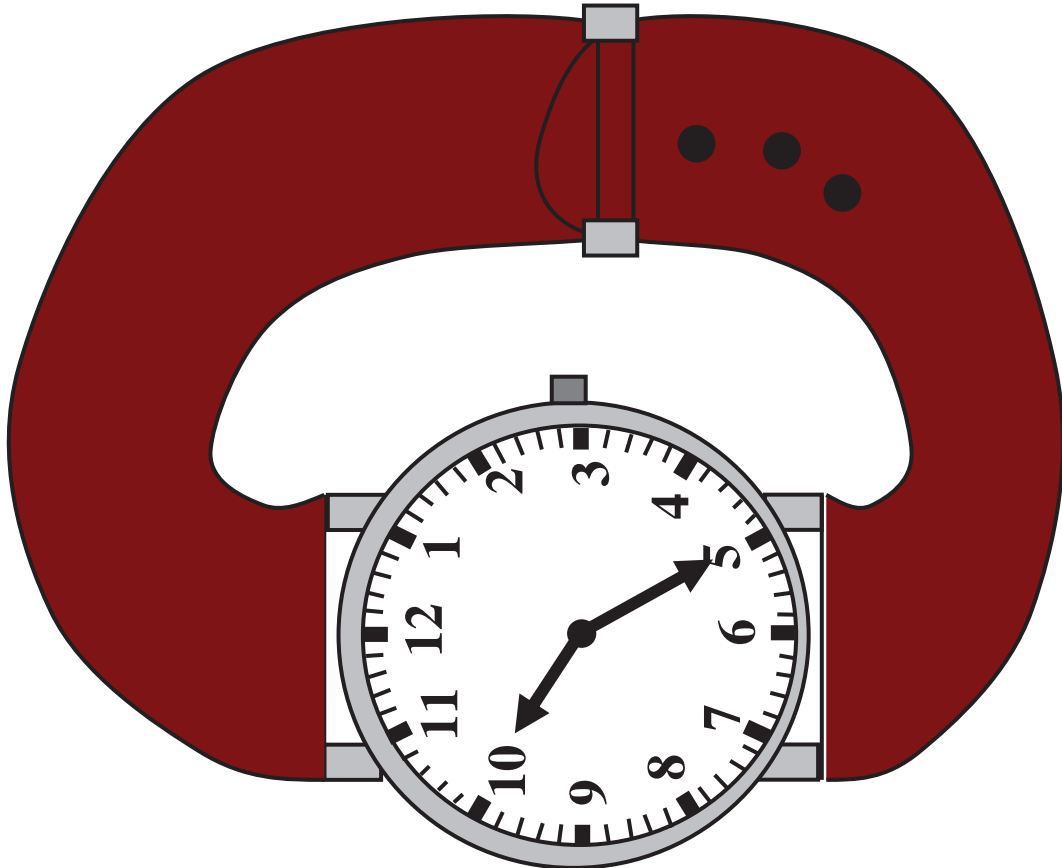
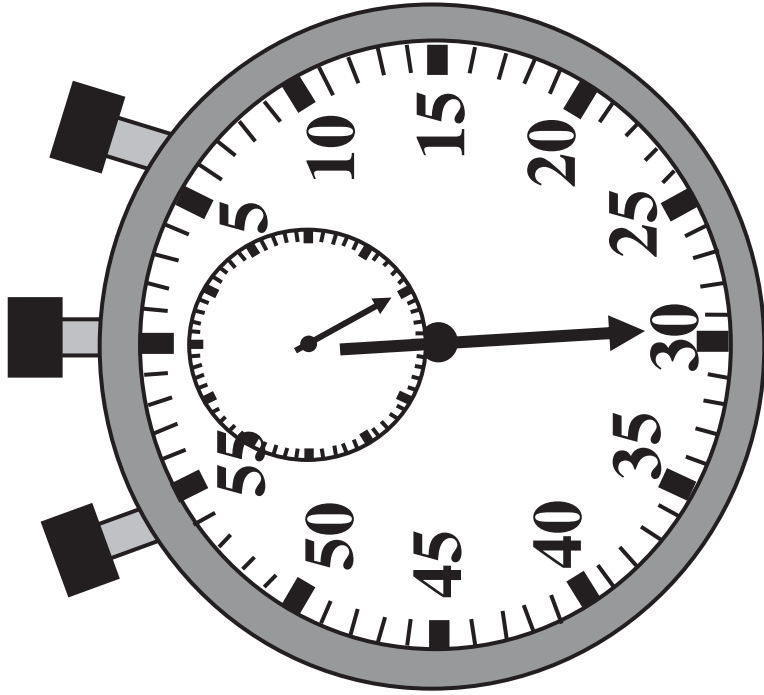

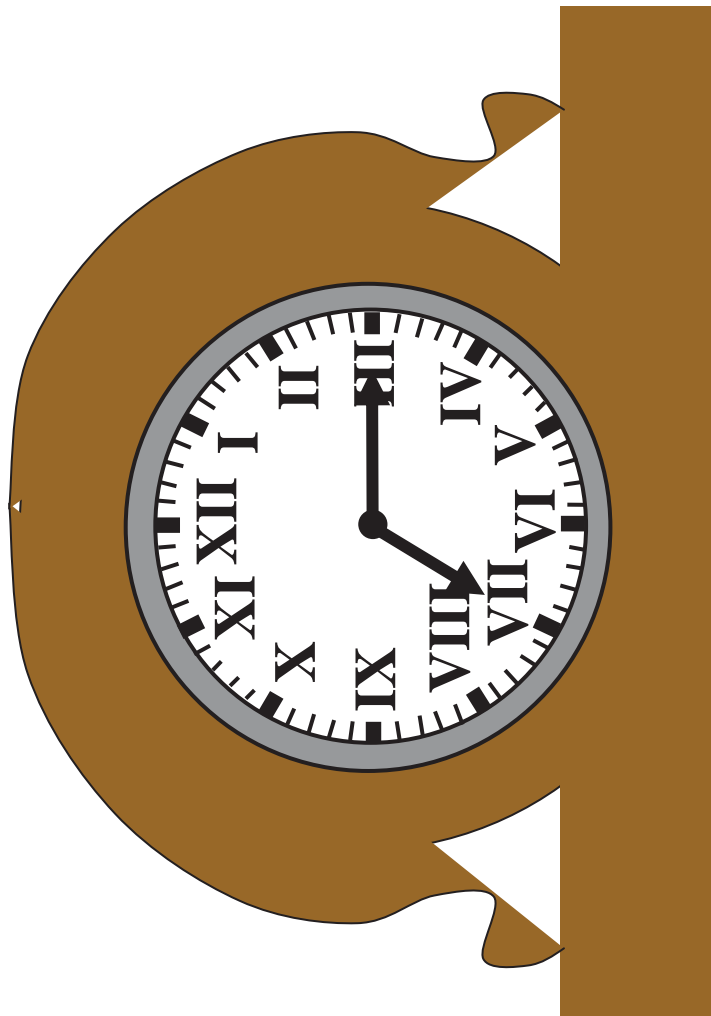
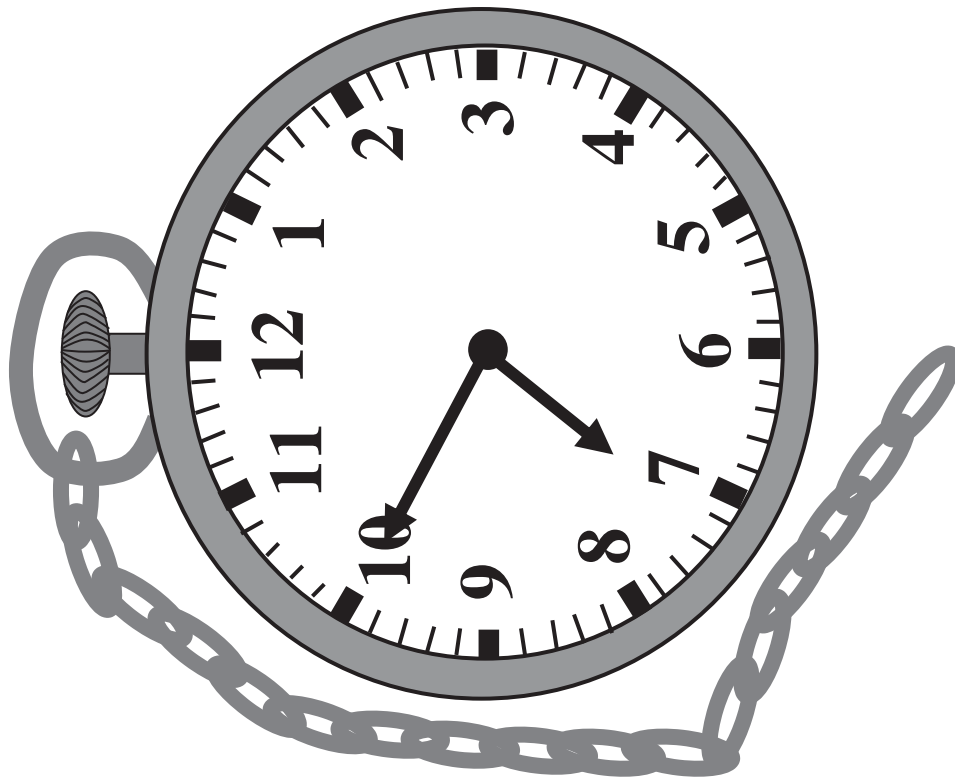

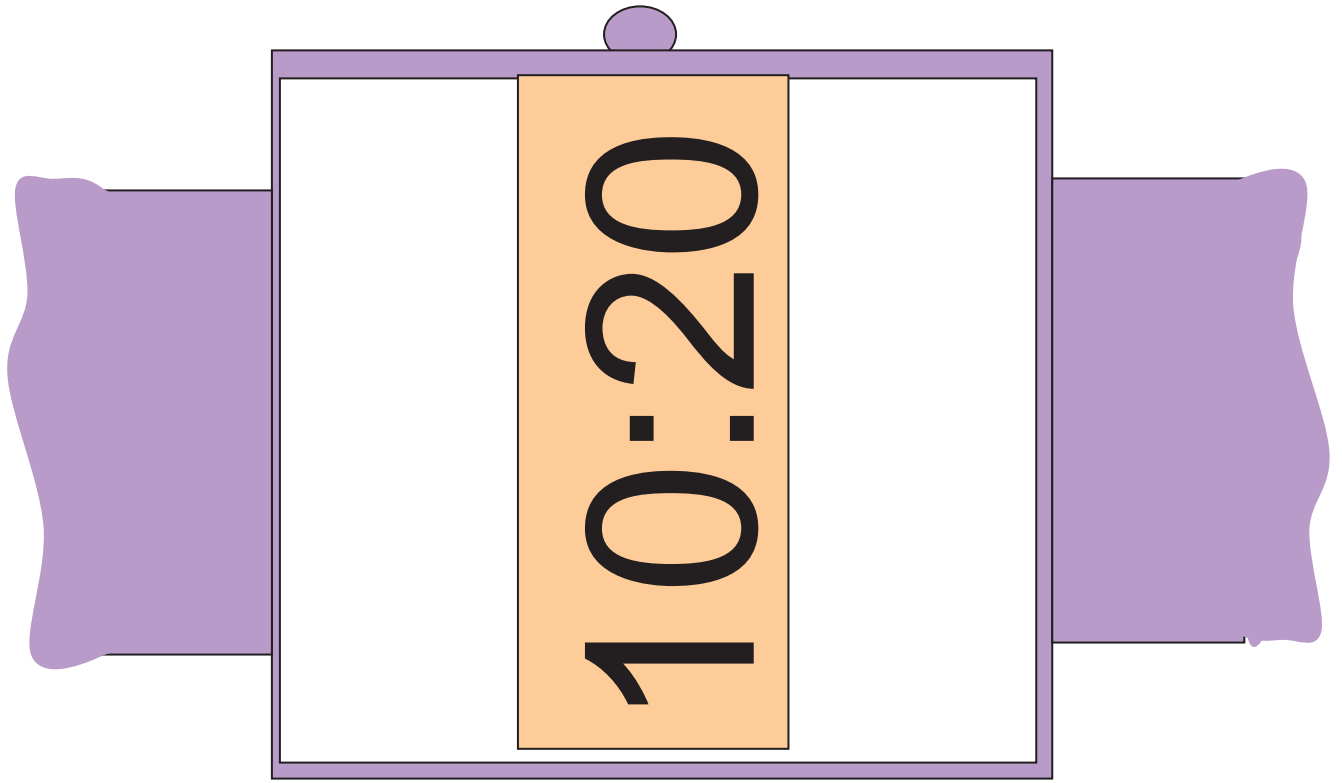

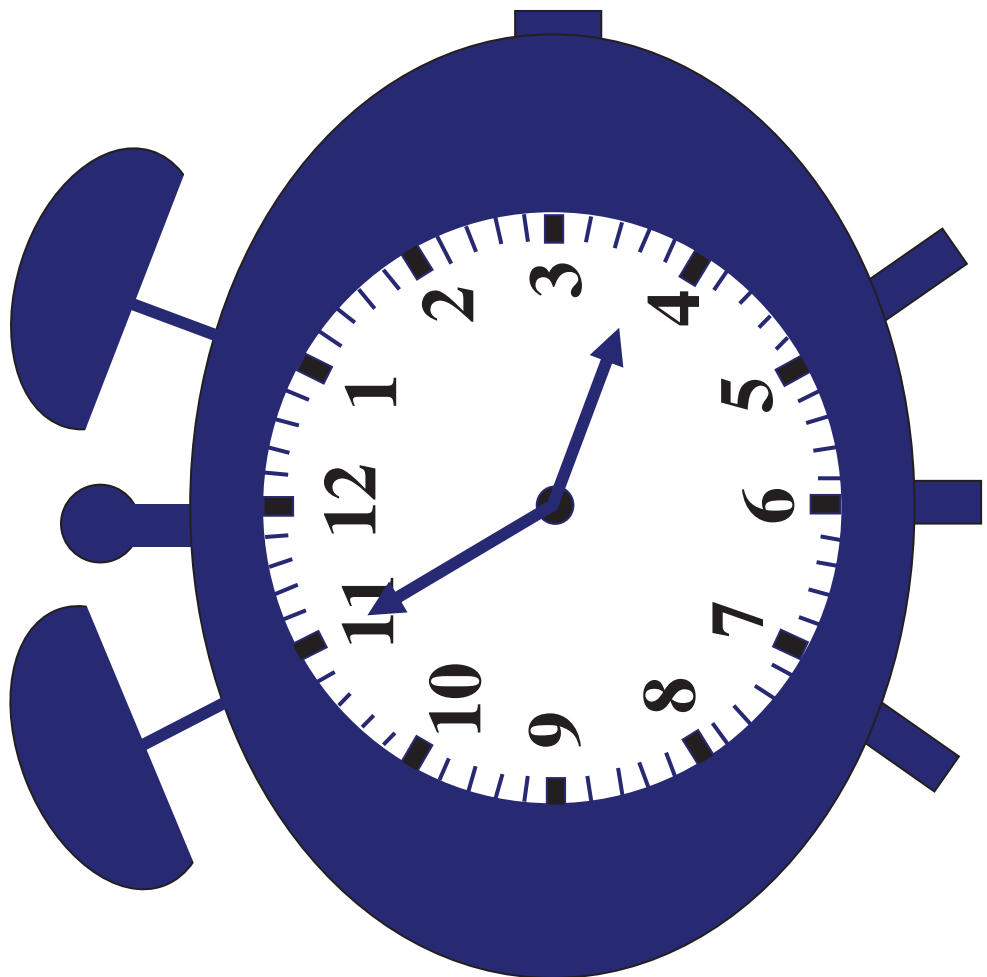
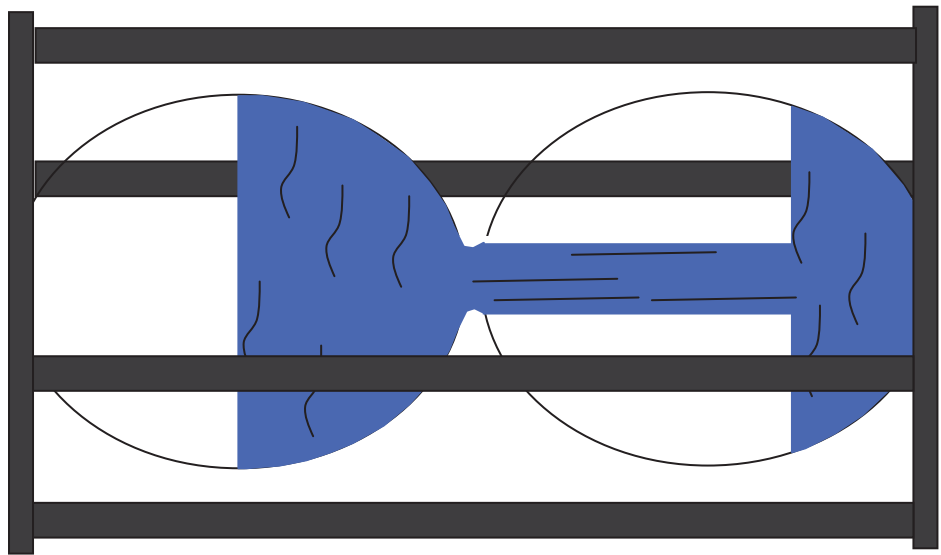



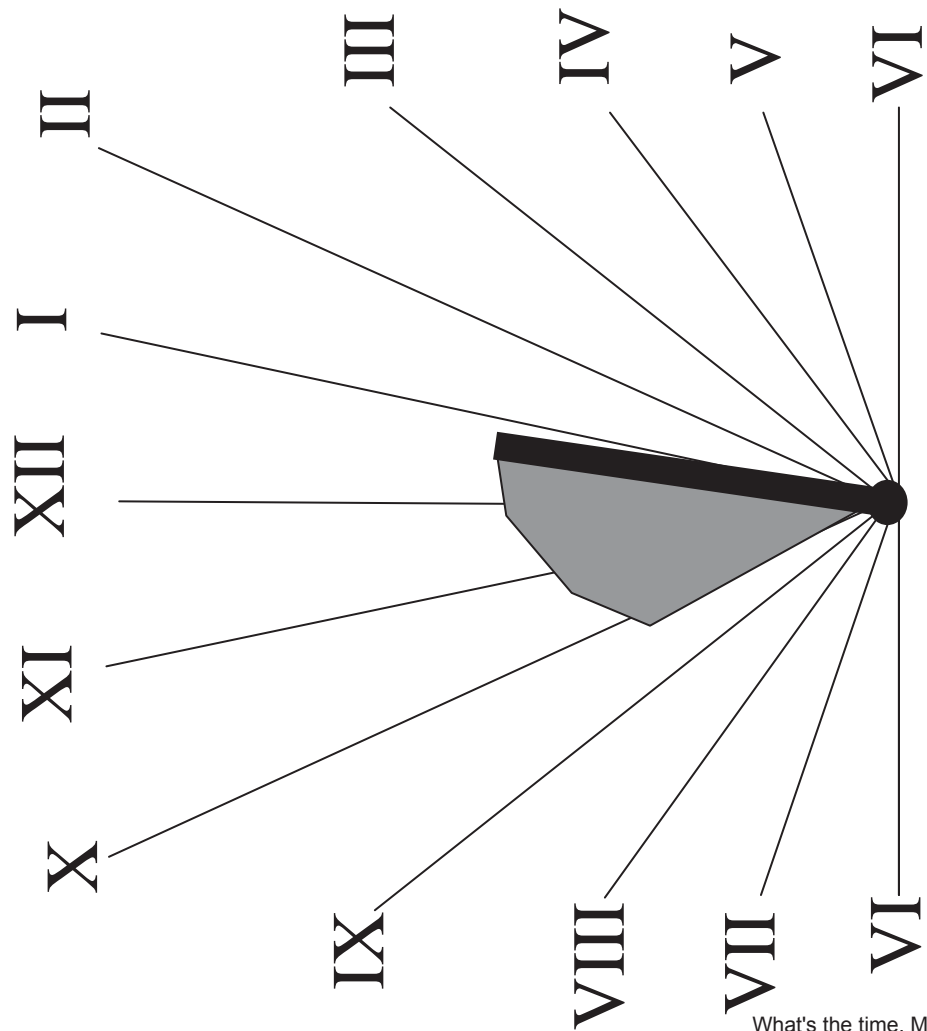
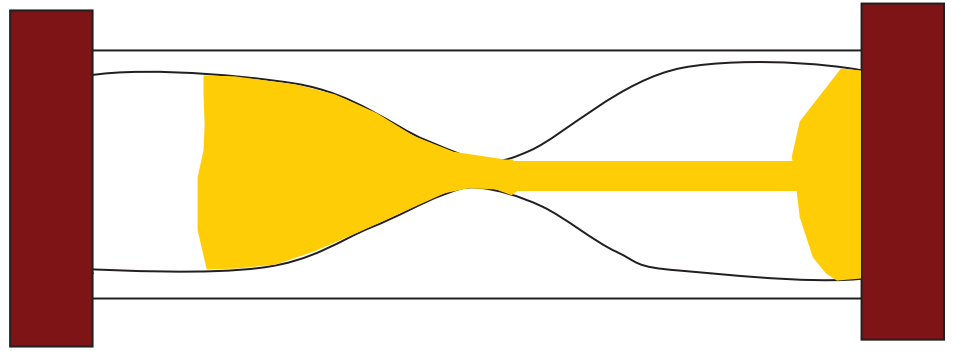

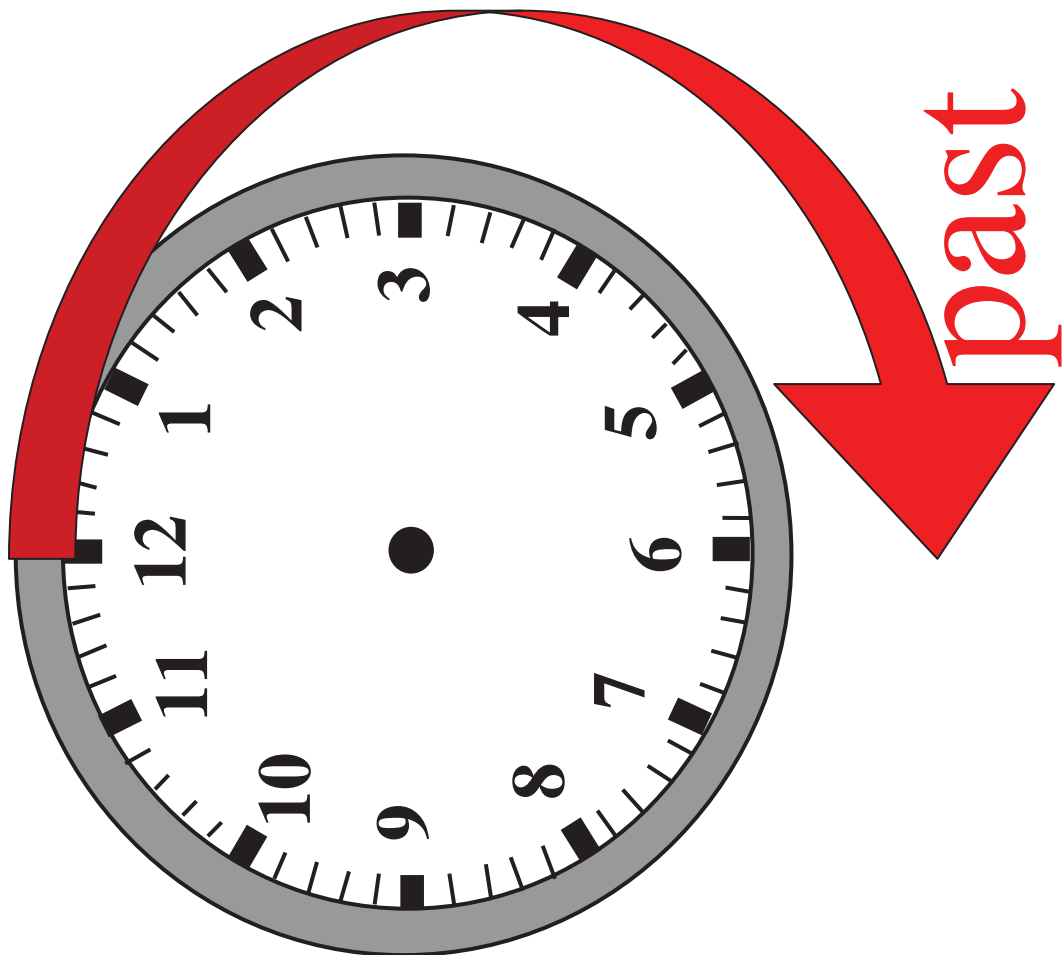
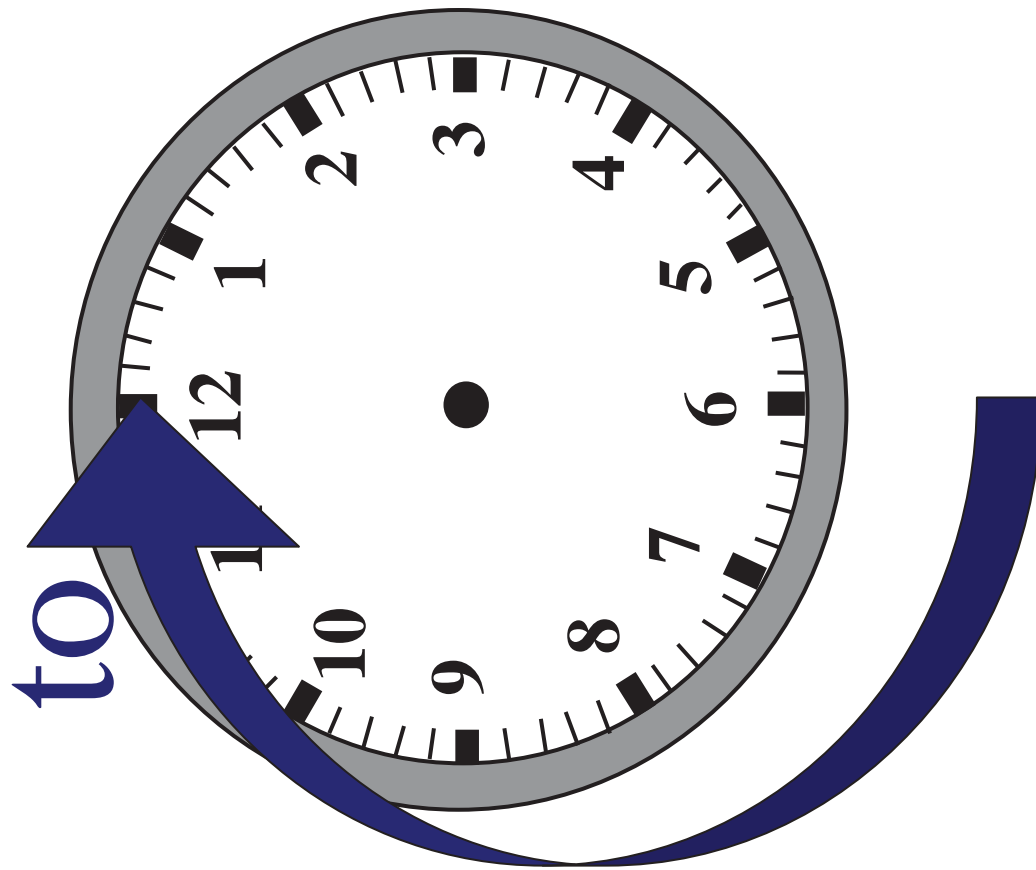

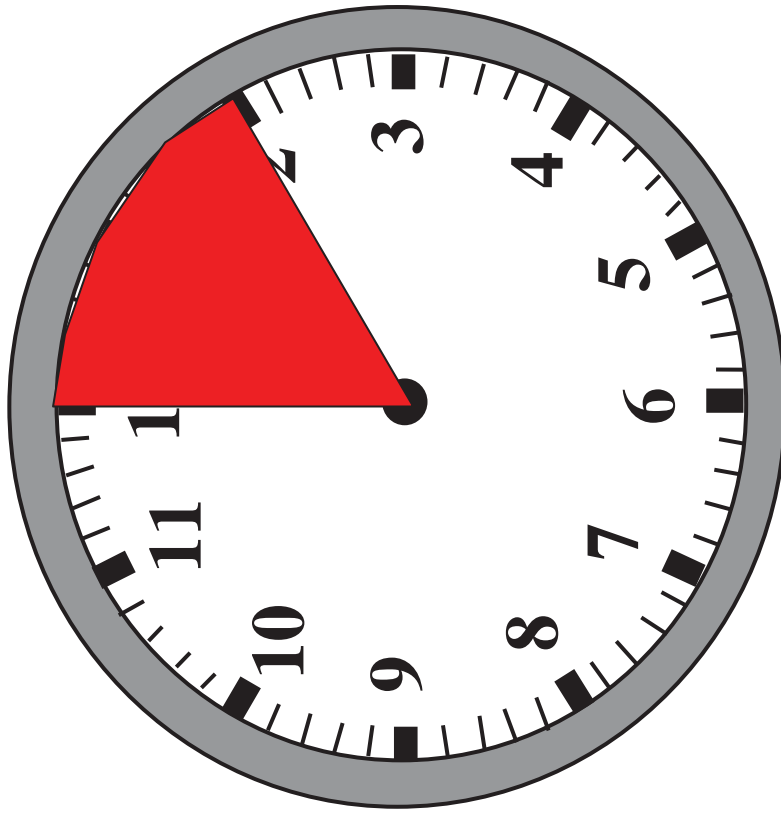

10 past...

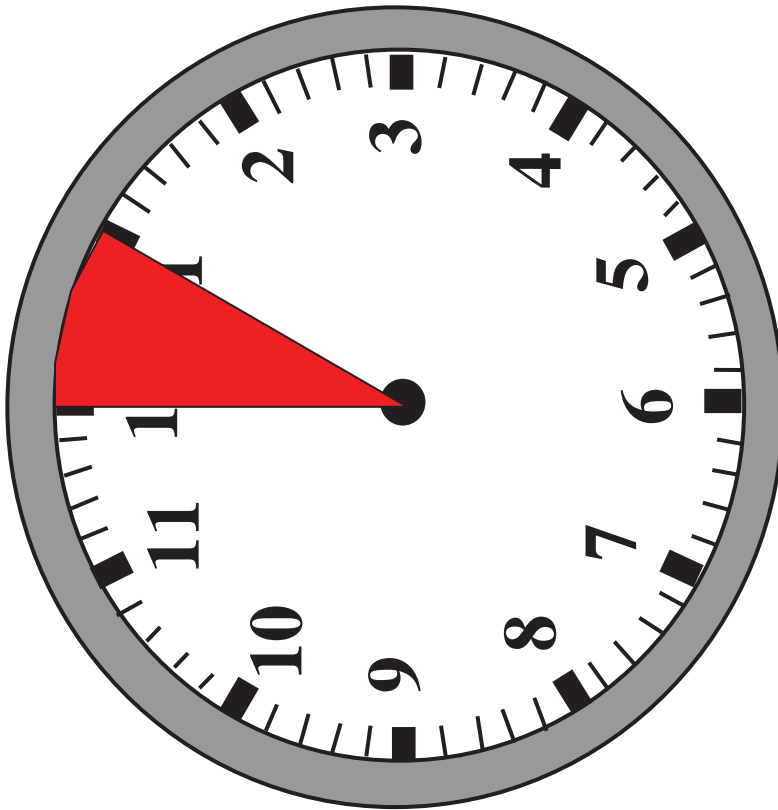

5 past...

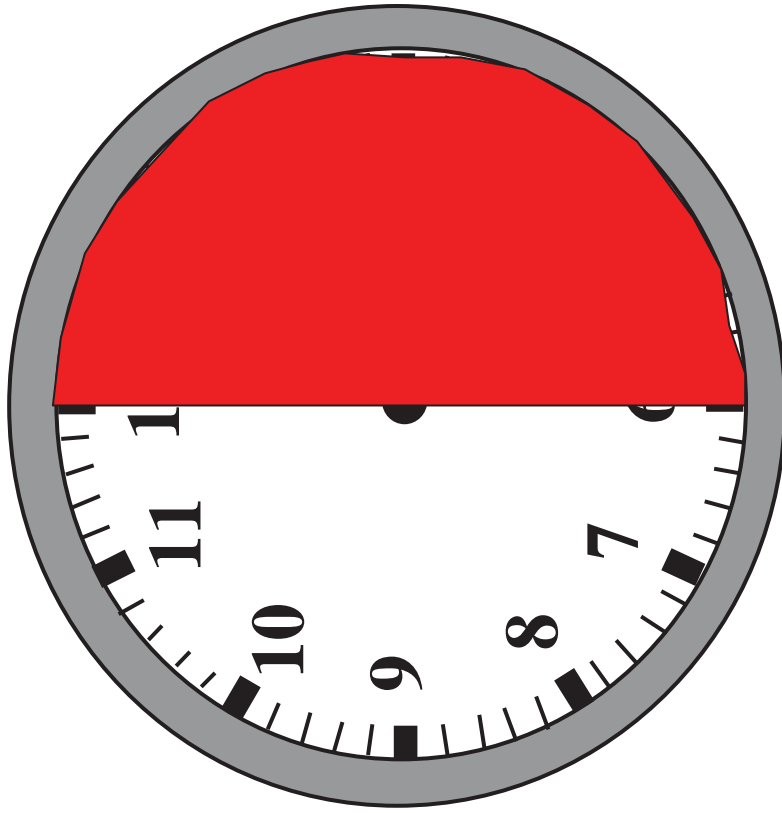

half past...

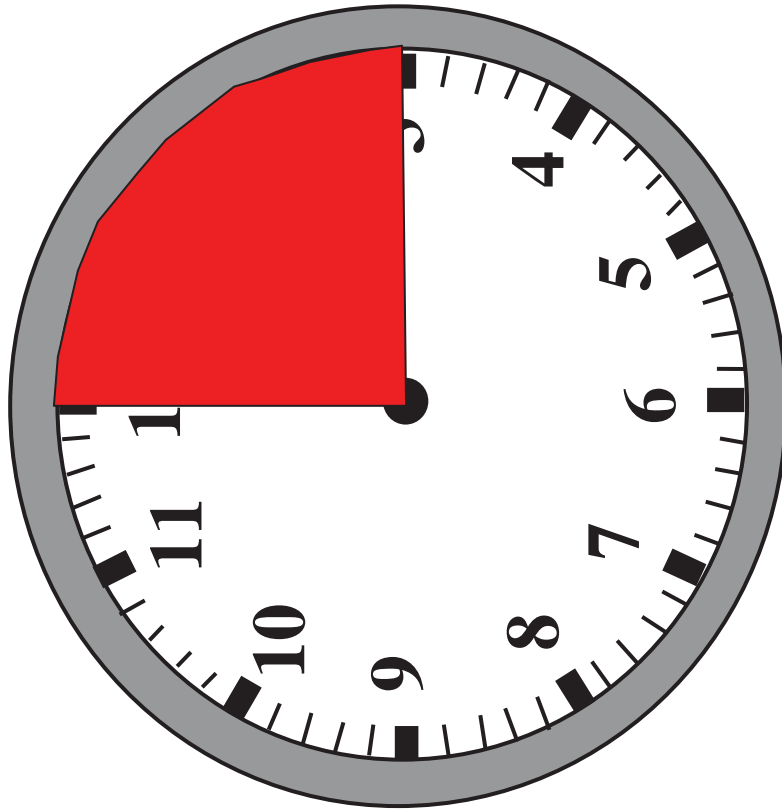

quarter past...

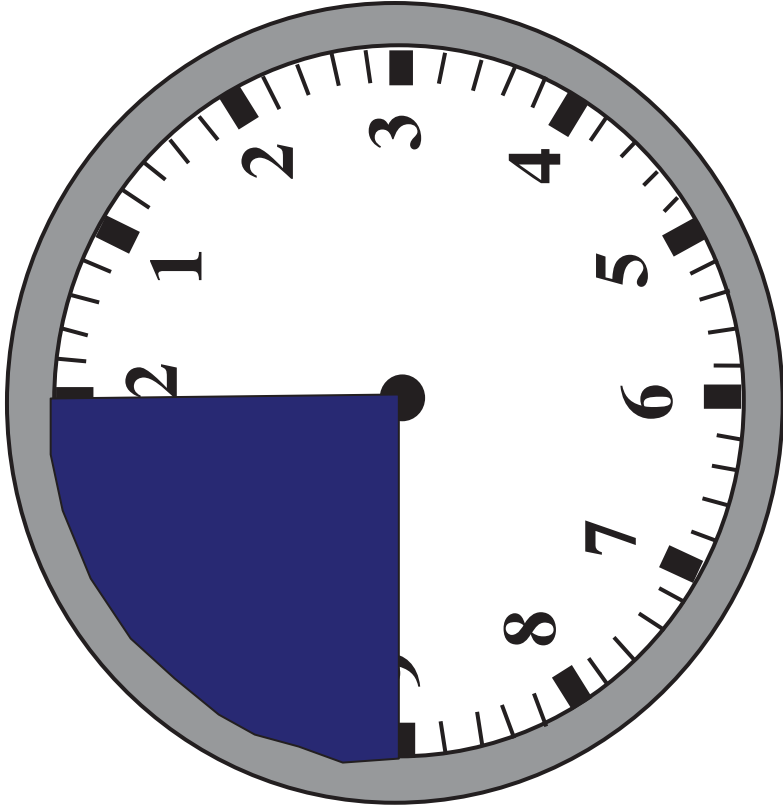

quarter to...

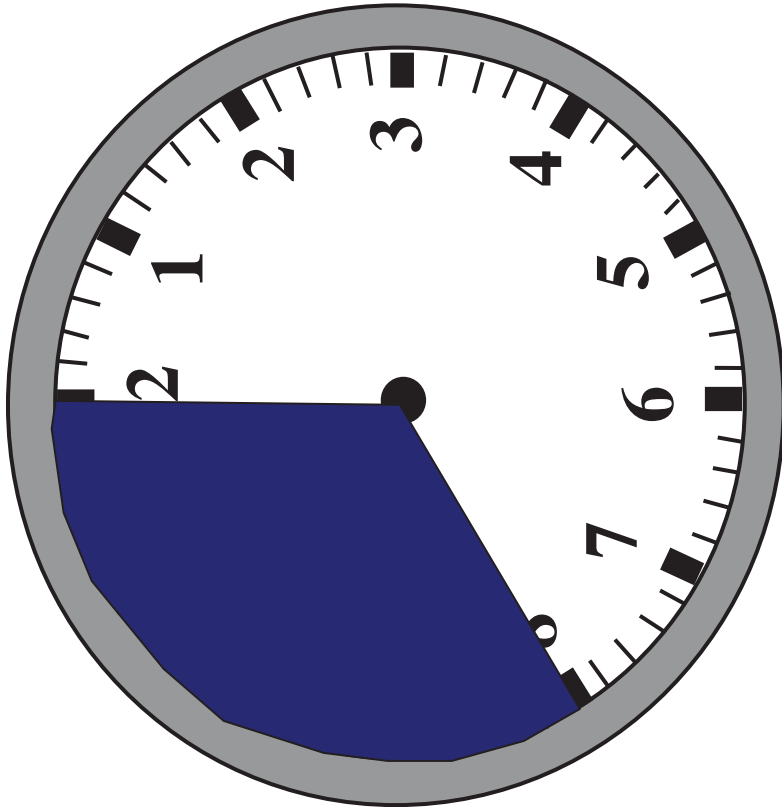

20 to...

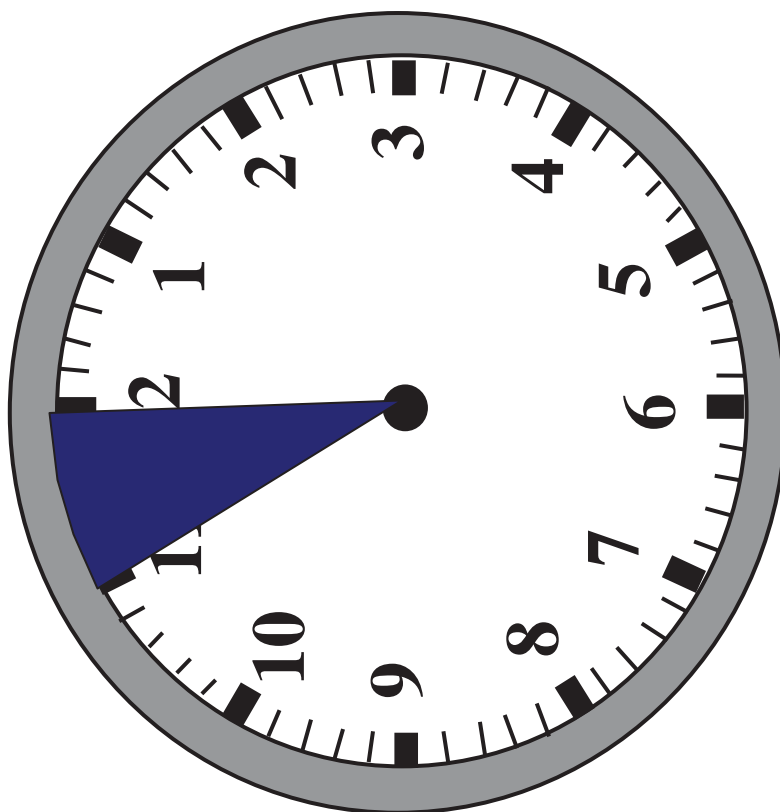

5 to...

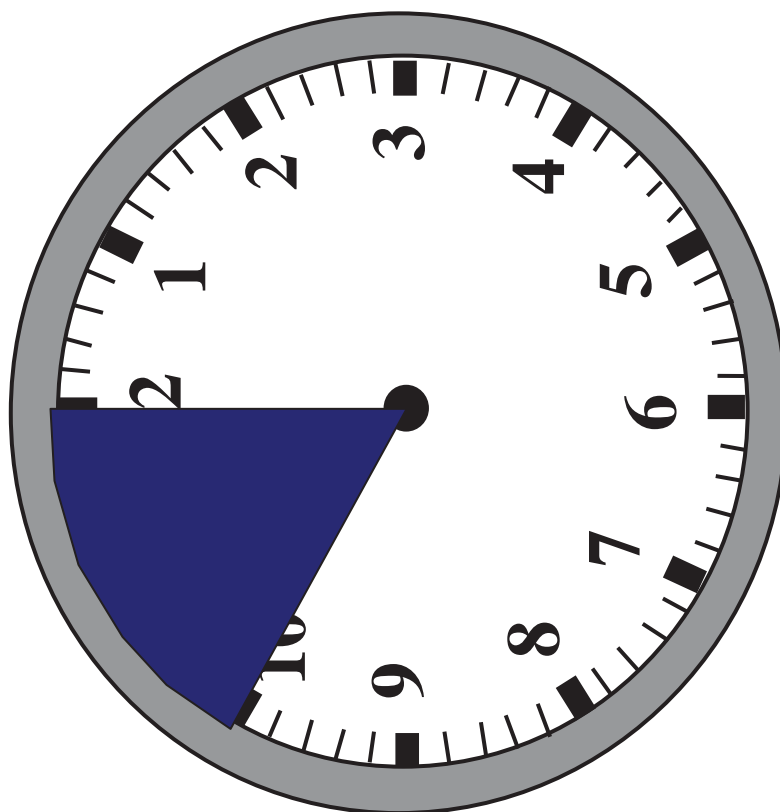

10 to...

Write the correct time.

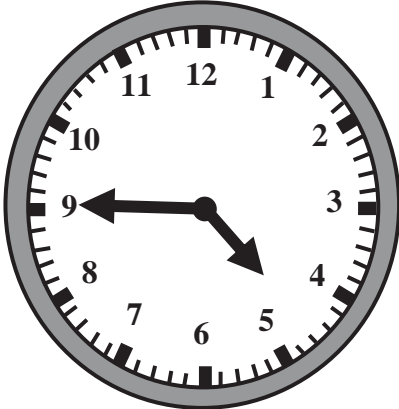

.....

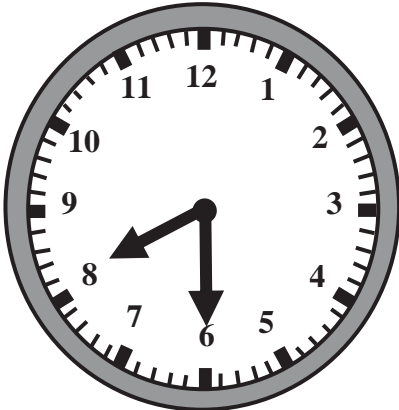

.....

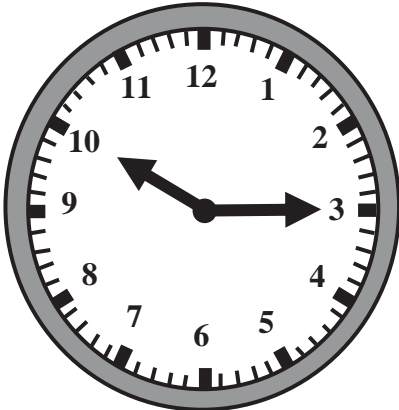

.....

Draw the hands on the clock faces.

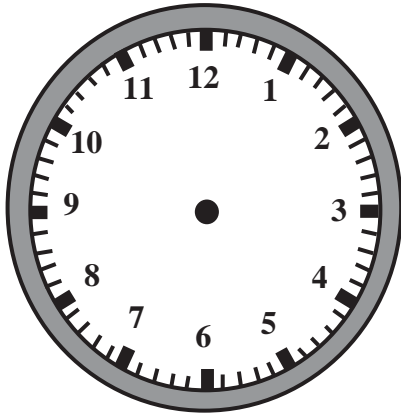

One o'clock.

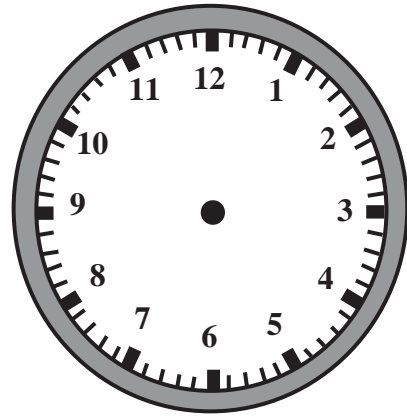

Half past eight.

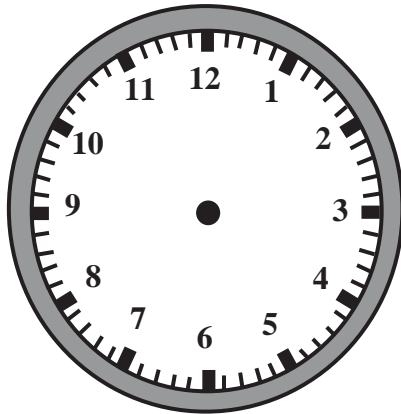

Twenty-five past three.

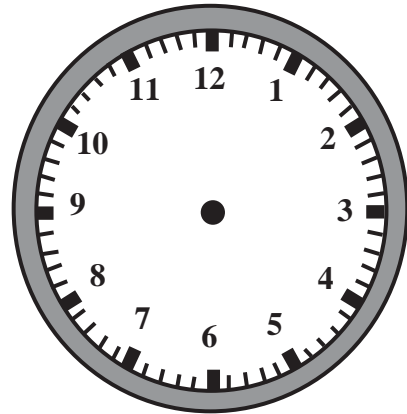

Twenty to eleven.

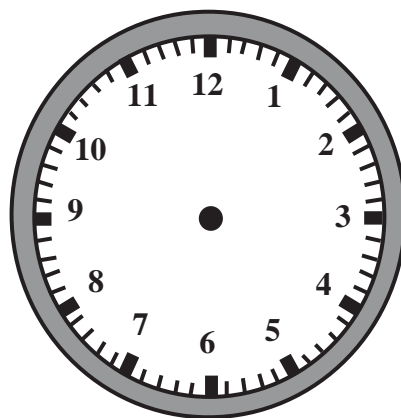

Quarter past two.

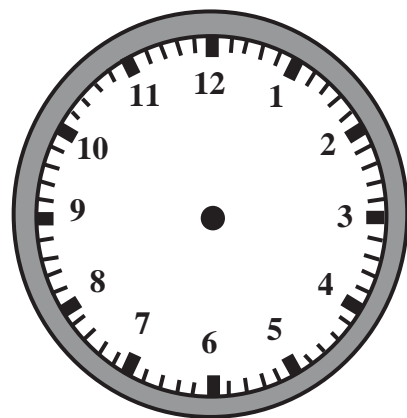

Quarter to seven.



Cut out the hands. Fasten with a paper fastener by the black center dot.

