

# PISTES PEDAGOGIQUES

Suite à l'analyse des Evaluations Nationales – Début CP  
2022-2023

« Reconnaître des lettres »

## Note à destination des enseignants de maternelle

À chaque rentrée scolaire, afin de permettre aux enseignants d'adapter leurs pratiques pédagogiques à leur classe, tous les élèves de CP passent une évaluation début septembre.

Cette évaluation doit permettre d'apprécier les acquis individuels et collectifs à ce moment de leur scolarité.

Ces acquis correspondent au travail mené sur toutes les années de la maternelle.

Le Pôle maternelle a analysé les items les moins réussis sur l'ensemble du département et vous propose des pistes pédagogiques.

Il ne s'agit pas de remédiation, mais bien d'adaptation des pratiques en cycle I, en particulier sur l'année de GS.



**L'idée n'est pas de préparer les élèves de GS aux évaluations de CP, mais de les outiller pour une entrée sereine dans les apprentissages de CP. Attention, en maternelle, On entraîne en jouant sur des supports différents (jeux, logiciel ...), avec des formulations différentes, avec des formes d'activités différentes Et seulement à la fin de l'apprentissage, on conceptualise avec une fiche (seulement si besoin).**

On a distingué deux catégories d'items :

- Items fondamentaux et normalement familiers aux élèves, correspondant aux attendus de fin de maternelle qui se construisent de la PS à la GS.
- Items plus complexes et / ou plus éloignés des pratiques pédagogiques (signalés en rouge) travaillés plus spécifiquement en GS quand l'enseignant sent que les élèves sont prêts.

Ressources : (ctrl + clic pour suivre les liens)

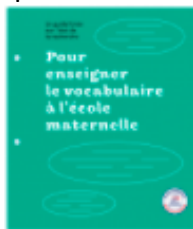

Liste de mots par âge :  
Enseigner le langage oral (P BOISSEAU)



Guide pour enseigner le vocabulaire à la maternelle M.Cellier



Imagier CATEGO PHONO - Maternelle



CATEGO Maternelle - Ed.2018 - Guide pédagogique

✓ [Les listes de fréquence lexicale](#)

✓ Vidéos et supports Enrichir le vocabulaire / Acquérir et développer la syntaxe

: <https://eduscol.education.fr/105/mobiliser-le-langage-dans-toutes-ses-dimensions>

✓ [Formation départementale « Lexique et compréhension » 2019/2020](#)

**Exercice 2 : Reconnaître des lettres. (p.3 à 6)** (Savoir discriminer de manière visuelle et connaître le nom des lettres.\* Programmes de français et de mathématiques du cycle 2, BO n°30 du 26-7-2018)

**Activité : Entourer la lettre dictée par l'enseignant(e).**

l f a o G d  
f O A i D g  
o i F g e d

#### POURQUOI CE TEST ?

Pour pouvoir lire dans une écriture alphabétique, l'élève doit apprendre à discriminer les lettres qui se ressemblent mais qui transcrivent pourtant des phonèmes différents. Il doit également reconnaître les lettres sous leurs différentes formes (majuscules, minuscules, cursive, script), qu'elles soient présentées isolément ou intégrées dans des mots. Ce type d'exercice aide à la compréhension du principe alphabétique.

#### LE PROGRAMME

Reconnaître les lettres de l'alphabet, connaître leur nom  
Connaître les correspondances entre les 3 manières d'écrire les lettres,

#### LES OBSERVABLES

Découvrir le principe alphabétique.

faire correspondre les trois écritures en tracé manuscrit et sur traitement de texte. Passer d'une écriture à une autre : capitale d'imprimerie, script et cursive  
reconnaître et nommer la majorité des lettres de l'alphabet

## Exercice 2

« Je vais vous dicter une lettre.  
 Cette lettre est écrite plusieurs fois et dans des écritures différentes.  
 Entourez cette lettre dès que vous la voyez.

Première difficulté : l'explication de l'exercice : « Dicter » est un mot peu utilisé en classe maternelle

Deuxième difficulté : l'expression « dès que » dans la consigne. On pourrait reformuler « chaque fois que vous la voyez quelle que soit l'écriture utilisée »

i exemple

I f a o G d  
 f O A v D g  
 o i F g e d

Ici, il y a risque de confusion en i majuscule et l scripte

a

E b a o C d  
 b O A e D o  
 o e B c a d

Le « o » cursif ressemble au « a »

d

E b a o C d  
 b O A e D o  
 o e B c a d

Ici, il y a risque de confusion visuelle en b et d en script

e

E b a o C d  
 b O A e D o  
 o e B c a d

Le « e » cursif est peu lisible

c

E b a o C d  
 b O A e D o  
 o e B c a d

Il y a risque de confusion entre le « c » et le « e » cursif peu lisible

b

E b a o C d  
 b O A e D o  
 o e B c a d

Ici, il y a risque de confusion visuelle en b et d en script

o

E b a o C d  
 b O A e D o  
 o e B c a d

Reconnaissance peu aisée du « o » et du « e » cursifs

m

R v m n S d  
 n N M v D b  
 n r V s m d

Double confusion possible: phonétiquement « n » et « m » sont très proches  
 Nombre de pont différents entre écriture script et cursive

# Des pistes

## Découvrir le principe alphabétique

La découverte des correspondances entre les 3 écritures (cursive, scripte, capitale) donne aux enfants une palette de possibles, en tracé manuscrit et sur traitement de texte

Programme 2021

ENJEU : les élèves doivent avoir compris que quelle que soit la police utilisée, c'est toujours la même lettre

**Pour rappel** : pour un œil novice (étude auprès d'adultes analphabètes), il y a très peu de différences en script entre r, n, h ou o, c, e et pourtant ce sont des lettres différentes qui produisent des sons différents. Alors qu'un même signe « l » peut être à la fois un i ou un L. De même † et t désignent la même lettre, a et a aussi, g et g également.



Parler la lettre, dire son nom ne suffit pas ⇒ il est indispensable de parler de la lettre

<b>PS</b>	Faire découvrir les lettres (certains enfants très jeunes ne savent pas encore ce que c'est ⇒ faire en sorte qu'ils les différencient d'autres signes) Support privilégié : le prénom (en cours d'année : retrouver les étiquettes des prénoms qui commencent par la lettre A)
<b>MS</b>	Construire des abécédaires regroupant différentes écriture de la lettre Lotos et <u>mémory</u> (lettres en script et capitales à associer) En cours d'année, changer la police de caractères pour l'écriture du prénom (pas de photo support) et demander à l'ATSEM de lire le prénom (enjeu : comprendre que quelle que soit la police utilisée, on lit la même chose)
<b>GS</b>	Construire des affichages à partir de lettres découpées dans des magazines, publicités, ... Proposer des alphabets en utilisant diverses polices de caractères Lotos et <u>mémory</u> dans les 3 écritures mais de polices différentes

# Pistes suite

« Les lettres et les mots ne sont pas des objets que l'on regarde comme les autres. »

Marie-Line Bosse, acad. de Grenoble

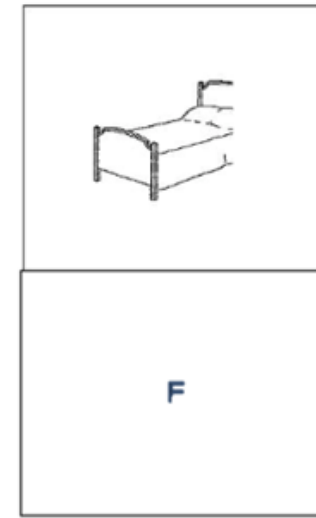
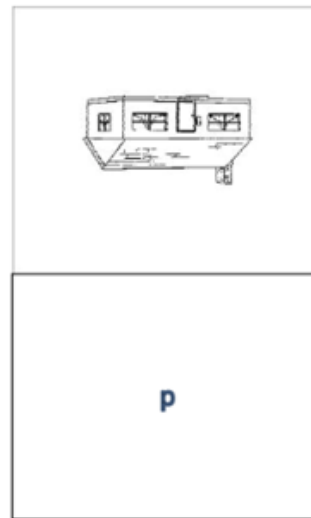
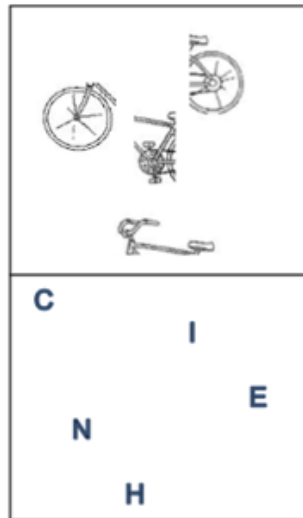

Webinaire Marie-Line Bosse – 19/05/2021

1. On peut reconnaître l'image d'un vélo même s'il est présenté « façon puzzle » alors que les 5 lettres mélangées peuvent correspondre à trois mots différents (Chine, niche, chien).
2. On peut reconnaître l'image d'une maison même si elle est présentée à l'envers, elle reste l'image d'une maison alors selon son orientation sur la ligne de lecture p peut être un P, un B, un D ou un Q.
3. On peut reconnaître l'image d'un lit même si elle est partiellement tronquée, alors que la lettre E à laquelle on supprime un trait devient une toute autre lettre, le F.

# Pistes suite

« Les lettres et les mots ne sont pas des objets que l'on regarde comme les autres. » Marie-Line Bosse, acad. de Grenoble



Il faut un enseignement-apprentissage spécifique, donc porter une attention particulière à la découverte de chaque lettre, la décrire, la tracer fréquemment devant l'élève (la lui faire tracer pour ajouter le kinesthésique à la mémorisation), commenter le tracé, la comparer à aux autres lettres déjà rencontrées et dire en quoi elle est différente quels sont leurs points communs éventuellement



Il faut d'abord installer une forme stable pour chaque lettre puis montrer qu'elle peut se déformer : A, A, A, ...

En cursive, dire aussi comment elle s'installe / s'oriente sur la ligne d'écriture et prendre du temps pour montrer-faire comprendre comment elle se lie à la lettre précédente et à la lettre suivante dans un mot.